



PT MANUAL DE INSTRUÇÕES **03**
ES MANUAL DE INSTRUCCIONES **33**
EN INSTRUCTION MANUAL **63**
FR MANUEL D'UTILISATION **93**
PL INSTRUKCJA OBSŁUGI **123**







PT MÁQUINA DE CAFÉ EXPRESSO COM SISTEMA DE LEITE
MILKQOOL EVOLUTION

MANUAL DE INSTRUÇÕES

Leia atentamente este manual antes de utilizar o equipamento.
Guarde-o para referência futura.





PT INSTRUÇÕES E MODO DE UTILIZAÇÃO





MILKQOOL

Estimado Cliente,

Agora que adquiriu uma máquina de café expresso Delta Q MilkQool Evolution, partilhe connosco a paixão por um café único, da mais elevada qualidade e com toda a simplicidade das melhores coisas da vida.

Delta Q é o convite perfeito a partilhar a felicidade com quem mais gostamos.

É viver o sabor dos pequenos momentos em torno do prazer único do café expresso da mais elevada qualidade, com toda a comodidade que uma cápsula pode oferecer.

É assumir o compromisso da diversidade na escolha e paixão em tudo o que fazemos, com a garantia de um expresso sempre perfeito.

Nas páginas que se seguem irá encontrar toda a informação necessária para utilizar a sua Delta Q MilkQool Evolution correctamente e com a certeza de que, a qualquer momento, o seu desejo de saborear um expresso perfeito será concretizado.

Obrigado por ter escolhido Delta Q.
Obrigado por partilhar a nossa paixão.



PT INSTRUÇÕES E MODO DE UTILIZAÇÃO

ESPECIFICAÇÕES TÉCNICAS

Modelo: MILKQOOL

Consumíveis: Cápsulas Delta Q

Ejecção: Ejecção automática de cápsulas usadas

Dimensões: 410 mm X 160 mm X 281 mm

Peso aproximado: 4,6 kg

Capacidade do depósito de água: 1 L

Capacidade do depósito de cápsulas usadas: 10 cápsulas

Potência: 1200 W

Voltagem: 220 - 240 V

Frequência: 50 Hz



LINHA DE SERVIÇO AO CLIENTE

mydeltaq.com

 00 800 20 50 20 50 (linha gratuita)

NOVADELTA, LDA
Av. Infante D. Henrique 151 A
1959-012 Lisboa
Portugal





MILKQOOL

ÍNDICE

1. ESPECIFICAÇÕES TÉCNICAS	06
2. LINHA DE SERVIÇO AO CLIENTE	06
3. CONHECER A SUA MÁQUINA DE CAFÉ	08
4. PAINEL DE CONTROLO	09
5. UTILIZAR A SUA MÁQUINA DE CAFÉ	10
6. PURGA	14
7. MODO STANDBY	15
8. CONFIGURAÇÕES PERSONALIZADAS	16
9. PREPARAÇÃO DE GALÃO/CAPPUCCINO	20
10. PROGRAMAÇÃO DE QUANTIDADE CAFÉ/GALÃO	22
11. PROGRAMAÇÃO DE QUANTIDADE CAFÉ/CAPPUCCINO	23
12. LIMPEZA E MANUTENÇÃO DO SISTEMA DE LEITE	24
13. DEFINIÇÕES DE ORIGEM	26
14. ALERTAS E ALARMES	27
15. LIMPEZA E MANUTENÇÃO	29
16. DESCALCIFICAÇÃO	29
17. RESOLUÇÃO DE PROBLEMAS	30
18. ENERGIA E AMBIENTE	31

CONHECER A SUA MÁQUINA DE CAFÉ

1. Botão geral On/Off
2. Corpo do equipamento
3. Painel de controlo
4. Depósito de água
5. Tapa do depósito de água
6. Porta-cápsulas
7. Alavanca de abertura do porta-cápsulas
8. Depósito de cápsulas usadas
9. Bandeja para apoio de chávenas
10. Bandeja para recolha de gotas
11. Bico de extracção de bebidas
12. Selector de bebidas/ Sistema de leite
13. Tubo de aspiração do leite
14. Depósito de leite
15. Tapa do depósito de leite
16. Ficha eléctrica*
17. Cabo eléctrico

* Excepto no Reino Unido

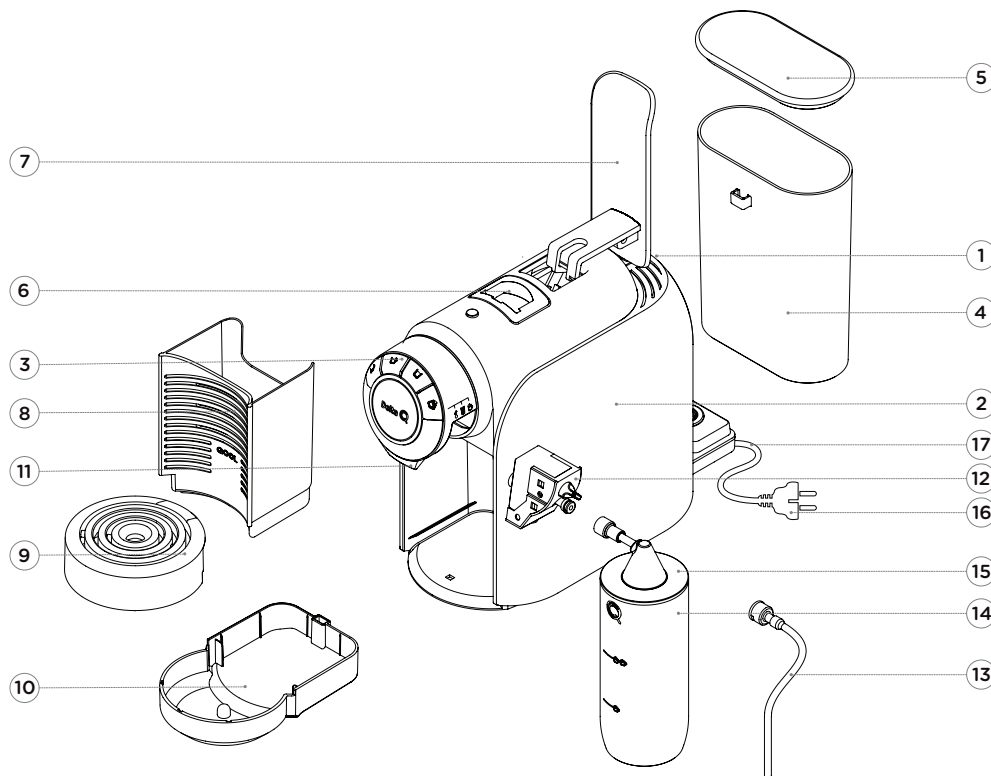

Fig. 1: MilkQool automática.



MILKQOOL

PAINEL DE CONTROLO

- A. Botão de extracção de café expresso/água
- B. Botão de extracção de café longo/água
- C. Botão de extracção de tisanas/água/purga
- D. Botão de bebida de leite



SELECTOR DE BEBIDAS



Fig. 2: Botões do painel de controlo.



PT INSTRUÇÕES E MODO DE UTILIZAÇÃO

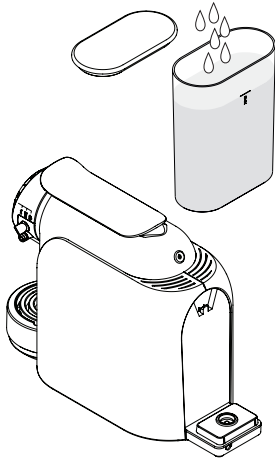

Fig. 3: Remover o depósito de água e encher com água.

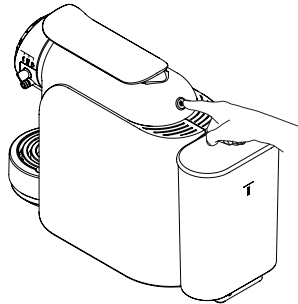

Fig. 5: Botão geral On/Off.

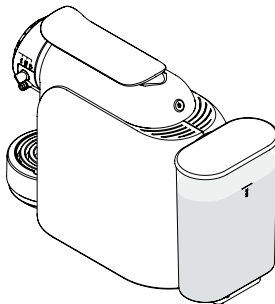

Fig. 4: Colocar o depósito de água na máquina.



Fig. 6: Pré-aquecimento do equipamento.



Fig. 7: Pronto a usar.

UTILIZAR A SUA MÁQUINA DE CAFÉ

Utilizar a sua máquina de café pela primeira vez

Confirme se não faltam quaisquer acessórios e que o equipamento não está danificado.

De seguida, limpe as peças interiores, de acordo com os seguintes passos:

- Retire todos os adesivos de protecção e acondicionamento dos componentes da máquina.
- Remova o depósito de água e retire a tampa (ver **Fig. 3**). De seguida, coloque dentro do depósito aproximadamente 1 L de água.
- Após o enchimento do depósito de água, coloque-o na posição inicial e confirme que o mesmo está correctamente encaixado (ver **Fig. 4**).
- Ligue a ficha eléctrica na respectiva tomada com ligação à terra.
- Ligue o botão geral On/Off que se encontra na rectaguarda do equipamento (ver **Fig. 5**). Os botões do painel de controlo piscarão sequencialmente (cor verde) dando início ao pré-aquecimento do equipamento (aproximadamente 1 minuto) (ver **Fig. 6**).
- Quando os botões do painel de controlo fixarem a cor verde, o equipamento está no modo "Pronto a usar" (ver **Fig. 7**).
- Coloque uma chávena (com capacidade superior a 180cc) em cima da bandeja de chávenas e por baixo do bico de extracção. Prima o botão de extracção tisana/água/purga para proceder à primeira limpeza da máquina, repita este passo três vezes.

Nota: Para a Limpeza do Sistema de Leite consulte a página 24.





MILKQOOL

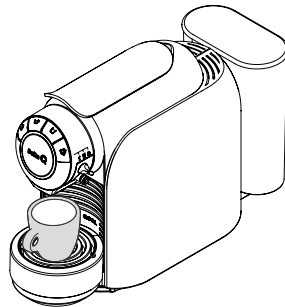

Fig. 8: Colocar chávena de café expresso.

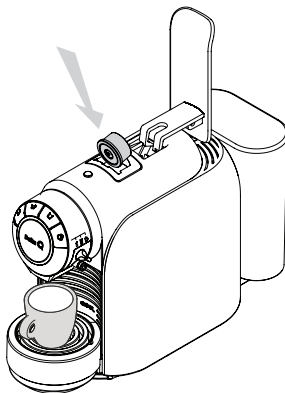

Fig. 9: Colocar cápsula.

Extrair um café expresso / café longo

- Verifique se o depósito de água tem água. Caso não tenha água, remova o depósito de água e retire a tampa. De seguida coloque aproximadamente 1 L de água dentro do depósito (ver **Fig. 3**).

*Nota: A capacidade máxima do depósito de água é de 1 L (Máx.). O depósito de água deve ser cheio até ao nível máximo de modo a reduzir a frequência desta operação. A máquina alerta para a falta de água no depósito através de um alerta luminoso nos botões do painel de controlo. Para mais informações sobre significado dos alertas e alarmes luminosos, consulte o capítulo "Alertas e Alarmes" (ver **Pág. 27**).*

Após o enchimento do depósito de água, coloque-o na posição inicial e confirme se o mesmo está correctamente encaixado (ver **Fig. 4**).

- Ligue a ficha eléctrica a uma tomada com ligação à terra. Ligue o botão geral On/Off que se situa na rectaguarda do equipamento.
- Os botões do painel de controlo piscarão sequencialmente (cor verde) dando início ao pré-aquecimento do equipamento (ver **Fig. 6**).
- Quando os botões do painel de controlo fixarem a cor verde, o equipamento está no modo "Pronto a usar" (ver **Fig. 7**).
- Coloque uma chávena de café expresso em cima da bandeja para apoio de chávenas e por baixo do bico de extracção (ver **Fig. 8**). Caso a bandeja para apoio de chávenas esteja na posição inferior, coloque-a na posição superior.
- Levante na totalidade a alavanca e insira uma cápsula de café Delta Q no orifício do porta-cápsulas, disposta de acordo com a silhueta do orifício. Desça a alavanca na totalidade (ver **Fig. 9**).



PT INSTRUÇÕES E MODO DE UTILIZAÇÃO



Fig. 10: Extração de café expresso.



Fig. 11: Extração de café longo.

- Prima o botão de extração de café expresso/ café longo. O indicador luminoso do botão de extração de café expresso /café longo pisca (cor verde) e inicia-se a operação de extração (ver **Fig. 10 e 11**).
- Durante a extração da bebida o botão de extração correspondente pode ser pressionado a fim de parar a operação. Se desejar extrair mais quantidade de bebida prima novamente o botão.
- Depois de extraída a quantidade de café seleccionada, o equipamento pára automaticamente. É recomendado que levante novamente a alavanca na totalidade para libertar a cápsula retida para o depósito de cápsulas usadas. Desça novamente a alavanca na totalidade (ver **Fig. 9**).



Aviso: Se durante a preparação da bebida houver algum alerta de falta de água, bloqueio ou falta do depósito de cápsulas usadas, o equipamento pára de imediato.

*Para mais informações sobre significado dos alertas e alarmes luminosos, consulte o capítulo "Alertas e Alarmes" (ver **Pág. 27**).*

- O equipamento regressa ao modo de "Pronto a usar" e todos os indicadores luminosos dos botões do painel de controlo ficam novamente iluminados de cor verde (ver **Fig. 7**).

Nota: Esvazie com frequência o depósito de cápsulas usadas e a bandeja de recolha de gotas.

- Desligue sempre a máquina de café premindo o botão geral On/Off.





MILKQOOL

Extrair uma tisana

- Siga os primeiros quatro passos de acordo com *Extrair um café expresso / café longo* (ver **Pág. 11**).

*Nota: Sempre que alterar a tipologia de bebida a extrair (café, tisana) deverá realizar uma ação de purga (ver **Pág. 14**).*

- Baixe a bandeja para apoio de chávenas (ver **Fig. 12**). Coloque uma chávena (com capacidade superior a 180cc) em cima da bandeja de chávenas e por baixo do bico de extracção (ver **Fig. 13**).
- Levante na totalidade a alavanca e insira uma cápsula Delta Q no orifício do porta-cápsulas, disposta de acordo com a silhueta do orifício. Desça a alavanca na totalidade (ver **Fig. 9**).
- Prima o botão de extracção de tisanas. Os indicadores luminosos dos botões de extracção de café expresso, café longo e bebida de leite apagam-se. O indicador luminoso do botão de extracção de tisana pisca (cor verde) e inicia-se a operação de extracção (ver **Fig. 14**).
- Durante a extracção da bebida o botão de extracção correspondente pode ser premido a fim de parar a operação. Se desejar extrair mais quantidade de bebida prima novamente o botão.
- Depois de extraída a quantidade de tisana seleccionada, o equipamento pára automaticamente. É recomendado que levante novamente a alavanca na totalidade para libertar a cápsula retida para o depósito de cápsulas usadas. Desça novamente a alavanca na totalidade (ver **Fig. 9**).

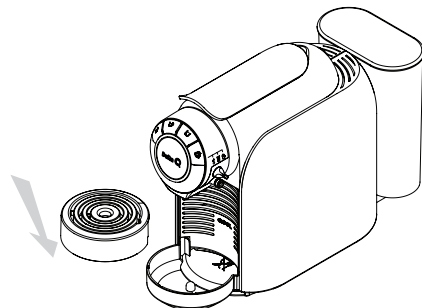

Fig. 12: Baixe a bandeja para apoio de chávenas.

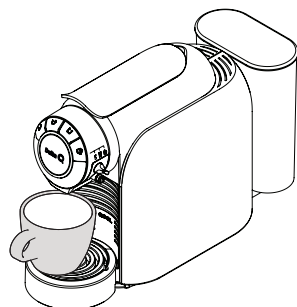

Fig. 13: Colocar chávena com capacidade superior a 180cc.



Fig. 14: Extracção de tisana.



Aviso: Se durante a preparação da bebida houver algum alerta de falta de água, bloqueio ou falta do depósito de cápsulas usadas, o equipamento pára de imediato.

*Para mais informações sobre significado dos alertas e alarmes luminosos, consulte o capítulo "Alertas e Alarmes" (ver **Pág. 27**).*



PT INSTRUÇÕES E MODO DE UTILIZAÇÃO

- O equipamento regressa ao modo de “Pronto a usar” e todos os indicadores luminosos dos botões no painel de controlo ficam novamente iluminados (ver **Fig. 7**).

Nota: Esvazie com frequência o depósito de cápsulas usadas e a bandeja de recolha de gotas.

- Desligue sempre a máquina de café premindo o botão geral On/Off.

Purga

A realização frequente da operação de “Purga” garante maior qualidade nas bebidas extraídas e uma correcta manutenção do equipamento.

- Sem inserir qualquer cápsula, prima o botão de extracção de tisana/ água/purga para bombear a água. Os indicadores luminosos dos botões de extracção de café expresso e de café longo apagam-se. O indicador luminoso do botão de extracção de tisana pisca e inicia a operação de purga (ver **Fig. 14**).
- Durante a purga o botão correspondente pode ser premido novamente a fim de parar a operação.



Aviso: Se durante esta operação, houver alguma mensagem de alerta por falta de água, bloqueio ou falta do depósito de cápsulas usadas, o equipamento pára de imediato.

*Para mais informações sobre significado dos alertas e alarmes luminosos, consulte o capítulo “Alertas e Alarmes” (ver **Pág. 27**).*

- O equipamento regressa ao modo de “Pronto a usar” e todos os indicadores luminosos dos botões do painel de controlo ficam novamente iluminados, cor verde (ver **Fig. 7**).





MILKQOOL

Modo Standby



Sempre que o equipamento estiver inativo por mais de 10 minutos, entra em modo de *"Standby"*. Todos os indicadores luminosos dos botões no painel de controlo apagam-se, à excepção do logotipo Delta Q que permanecerá em modo *"Breathing Light Effect"* (ver **Fig.15**).

- Quando o utilizador premir novamente qualquer botão de extracção, o equipamento sai do modo *Standby*, reinicia o processo de aquecimento e regressa ao modo "Pronto a usar" em aproximadamente 1 minuto (ver **Fig. 7**).

Fig. 15: Modo *standby*.



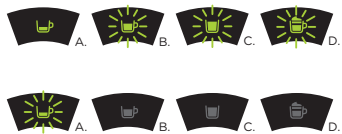

Fig. 16: Programação do botão de extracção café expresso.

CONFIGURAÇÕES PERSONALIZADAS

Os botões do painel de controlo do equipamento servem também para personalizar as dosagens das diferentes bebidas.

Programação do botão de extracção café expresso

Nota: O volume prédefinido de fábrica para o botão de extracção de café expresso é de aproximadamente 30cc.

- Para dar início à operação de alteração do volume do botão de extracção de café expresso e caso a máquina esteja desligada, deverá premir o botão geral On/Off, (ver **Fig. 5**), verificar se existe água no depósito de água e aguardar que os botões do painel de comando indiquem “Pronto a usar” (ver **Fig. 7**).
- De seguida, deverá premir o botão de extracção de café expresso até os indicadores luminosos dos botões de extracção de café longo, tisana e bebida de leite começarem a piscar. Premir o botão de extracção de café expresso (ver **Fig. 16**). Os indicadores luminosos dos botões de extracção de café longo, tisana, e bebida de leite desligam-se.

Nota: Se o utilizador não premir de novo o botão de extracção café expresso ao fim de 1 minuto, o equipamento irá regressar automaticamente ao modo “Pronto a usar”.

- Assim que a extracção tiver chegado à dosagem desejada, volte a premir o botão de extracção de café expresso, dando por concluída a operação. O equipamento memoriza este volume e passará a extrair o mesmo até que nova programação seja definida.
- Após finalização da extracção o equipamento regressa ao modo “Pronto a usar” (ver **Fig. 7**).

Nota: Se o utilizador não pressionar o botão de extracção para finalizar a operação, o equipamento irá automaticamente assumir aproximadamente o volume de 75cc.



MILKQOOL

Programação do botão de extracção café longo

Nota: O volume prédefinido de fábrica para o botão de extracção de café longo é de aproximadamente 45cc.

- Para dar início à operação de alteração do volume do botão de extracção de café longo e caso a máquina esteja desligada, deverá premir o botão geral On/Off, (ver **Fig. 5**), verificar se existe água no depósito de água e aguardar que os botões do painel de comando indiquem “Pronto a usar” (ver **Fig. 7**).
- De seguida, deverá premir o botão de extracção de café longo até os indicadores luminosos dos botões de extracção de café expresso, tisana e bebida de leite começarem a piscar. Premir o botão de extracção de café longo (ver **Fig. 17**). Os indicadores luminosos dos botões de extracção de café expresso, tisana e bebida de leite desligam-se.

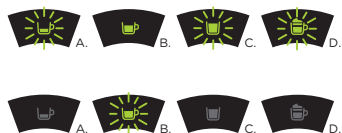

Fig. 17: Programação do botão de extracção café longo.

Nota: Se o utilizador não premir de novo o botão de extracção café longo ao fim de 1 minuto, o equipamento irá regressar automaticamente ao modo “Pronto a usar”.

- Assim que a extracção tiver chegado à dosagem desejada, volte a premir o botão de extracção de café longo, dando por concluída a operação. O equipamento memoriza este volume e passará a extrair o mesmo até que nova programação seja definida.
- Após finalização da extracção o equipamento regressa ao modo “Pronto a usar” (ver **Fig. 7**).

Nota: Se o utilizador não pressionar o botão de extracção para finalizar a operação, o equipamento irá automaticamente assumir aproximadamente o volume de 75cc.

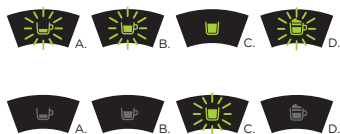

Fig. 18: Programação do botão de extracção de tisana.

Programação do botão de extracção de tisana

Nota: O volume prédefinido de fábrica para o botão de extracção de tisana é de aproximadamente 180cc.

- Para dar início à operação de alteração do volume da sua bebida tisana e caso a máquina esteja desligada, deverá premir o botão geral On/Off, (ver **Fig. 5**), verificar se existe água no depósito de água e aguardar que os botões do painel de comando indiquem “Pronto a usar” (ver **Fig. 7**).
- De seguida, deverá premir o botão de extracção de tisana até os indicadores luminosos dos botões de extracção de café expresso, longo e bebida de leite começarem a piscar. Premir o botão de extracção de tisana (ver **Fig. 18**). Os indicadores luminosos dos botões de extracção de café expresso, longo e bebida de leite desligam-se.

Nota: Se o utilizador não premir de novo o botão de extracção de tisana ao fim de 1 minuto, o equipamento irá regressar automaticamente ao modo “Pronto a usar”.

- Assim que a extracção tiver chegado à dosagem desejada, volte a premir o botão de extracção de tisana, dando por concluída a operação. O equipamento memoriza este volume e passará a extrair o mesmo até que nova programação seja definida.
- Após finalização da extracção o equipamento regressa ao modo “Pronto a usar” (ver **Fig. 7**).

Nota: Se o utilizador não pressionar o botão de extracção para finalizar a operação, o equipamento irá automaticamente assumir o volume máximo de 200cc.



BEBIDAS DE LEITE



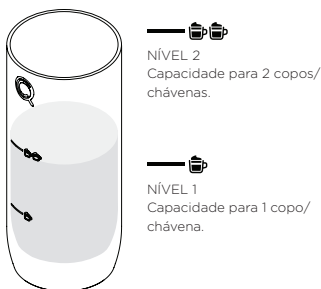

Fig. 19: Colocar leite no depósito de leite.

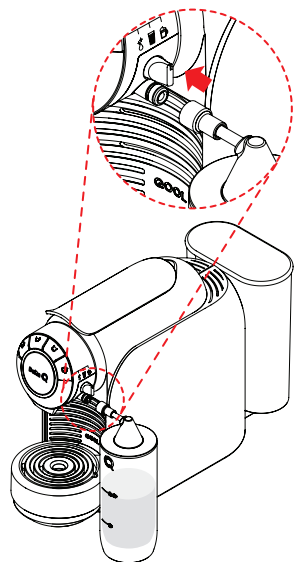

Fig. 20: Conectar o depósito de leite ao sistema de leite.



Fig. 21: Ajustar o selector para a Posição de Galão ou Cappuccino.



Fig. 22: Premir o botão bebida de leite.

PREPARAÇÃO DE GALÃO - CAPPUCCINO

Depósito de Leite

Nota: Lave bem o depósito de leite antes de o voltar a utilizar.

- Coloque o leite no depósito de leite de acordo com quantidade que pretende (ver Fig. 19).

Nota: Para obter uma espuma de leite perfeita utilize preferencialmente leite meio gordo à temperatura do frigorífico.

- Coloque a tampa no depósito de leite.
- Conecte o depósito de leite ao sistema de leite (ver Fig. 20).
- Levante na totalidade a alavanca e insira uma cápsula de café Delta Q no orifício do porta-cápsulas, disposta de acordo com a silhueta do orifício. Desça a alavanca na totalidade (ver Fig. 9).
- Baixe a bandeja para apoio de chávenas e coloque um copo de galão ou uma chávena de Cappuccino (capacidade mínima de 190 cc) debaixo do bico de extração.
- Ajuste o selector para a Posição de Galão ou Cappuccino de acordo com a bebida que pretende (ver Fig. 21).
- Premir o botão Bebida de Leite (ver Fig. 22).

Nota: Para o Galão, a preparação da bebida começa da seguinte forma (primeiro o café, segue-se uma breve pausa e, em seguida o leite).

Para o Cappuccino, a preparação da bebida começa da seguinte forma (primeiro a espuma de leite e, em seguida o café).

- Levante novamente a alavanca na totalidade para libertar a cápsula retida para o depósito de cápsulas usadas. Desça novamente a alavanca na totalidade (ver Fig. 9).

Nota: Para que o Sistema de leite funcione na perfeição, o mesmo deverá ser lavado e limpo após cada utilização (ver pág. 24).



MILKQOOL

PREPARAÇÃO DE GALÃO - CAPPUCCINO

Tubo de aspiração do leite

Nota: Lave bem o depósito de leite antes de o voltar a utilizar.

- Conecte o tubo de aspiração do leite no sistema de leite (ver **Fig. 23**).

Nota: Para obter uma espuma de leite perfeita utilize preferencialmente leite meio gordo à temperatura do frigorífico.

- Coloque a outra extremidade do tubo de aspiração do leite num pacote de leite (ver **Fig. 24**).
- Levante na totalidade a alavanca e insira uma cápsula de café Delta Q no orifício do porta-cápsulas, disposta de acordo com a silhueta do orifício. Desça a alavanca na totalidade (ver **Fig. 9**).
- Baixe a bandeja para apoio de chávenas e coloque um copo de galão ou uma chávena de Cappuccino (capacidade mínima de 190 cc) debaixo do bico de extracção.
- Ajuste o selector para a Posição de Galão ou Cappuccino de acordo com a bebida que pretende (ver **Fig. 21**).
- Premir o botão Bebida de Leite (ver **Fig. 22**).

Nota: Para o Galão, a preparação da bebida começa da seguinte forma (primeiro o café, segue-se uma breve pausa e, em seguida o leite). Para o Cappuccino, a preparação da bebida começa da seguinte forma (primeiro a espuma de leite e, em seguida o café).

- Levante novamente a alavanca na totalidade para libertar a cápsula retida para o depósito de cápsulas usadas. Desça novamente a alavanca na totalidade (ver **Fig. 9**).

*Nota: Para que o Sistema de leite funcione na perfeição, o mesmo deverá ser lavado e limpo após cada utilização (ver **pág. 24**).*

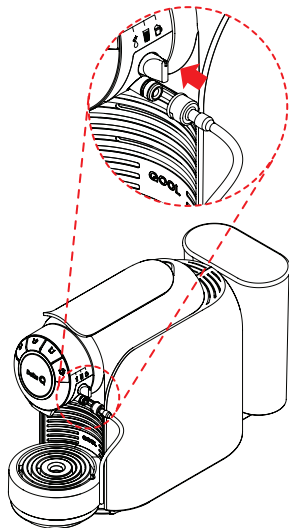

Fig. 23: Conectar o tubo de aspiração do leite.

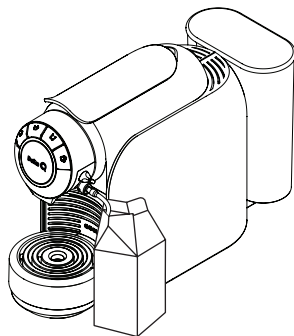

Fig. 24: Colocar o tubo de aspiração do leite no pacote de leite.

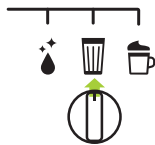

Fig. 25: Ajustar o selector para a posição de galão.



Fig. 26: Premir botão bebida de leite.

PROGRAMAÇÃO DE QUANTIDADE DE CAFÉ/GALÃO

- Ajuste o selector para a Posição de Galão (ver **Fig. 25**).
- Levante na totalidade a alavanca e insira uma cápsula de café Delta Q no orifício do porta-cápsulas, disposta de acordo com a silhueta do orifício. Desça a alavanca na totalidade (ver **Fig. 9**). Coloque um copo de Galão debaixo do bico de extracção.
- Premir o botão Bebida de leite durante 6 segundos, os botões de Café expresso, Café longo e Tisana piscam (ver **Fig. 26**).
- Premir de novo o botão de Bebida de leite, dando início à extracção de café, assim que a extracção tiver chegado à dosagem desejada, volte a premir o botão de Bebida de leite. O equipamento memoriza este volume e passará a extrair o mesmo até nova programação seja definida.
- De seguida, dá início o pré-aquecimento do equipamento (aproximadamente 25 segundos). Assim que o equipamento atingir a temperatura começa a extracção de leite, quando tiver chegado à dosagem desejada, volte a premir o botão de Bebida de leite. O equipamento memoriza este volume e passará a extrair o mesmo até nova programação seja definida.

Nota: O volume máximo programável da bebida é de 220cc.



MILKQOOL



Fig. 27: Ajustar o selector para a posição de cappuccino.

PROGRAMAÇÃO DE QUANTIDADE DE CAFÉ /CAPPUCCINO

- Ajuste o selector para a Posição de Cappuccino (ver **Fig. 27**).
- Levante na totalidade a alavanca e insira uma cápsula de café Delta Q no orifício do porta-cápsulas, disposta de acordo com a silhueta do orifício. Desça a alavanca na totalidade (ver **Fig. 9**). Coloque uma chávena de Cappuccino sob a saída de extracção de café.
- Premir o botão Bebida de leite durante 6 segundos, os botões de Café expresso, Café longo e Tisana piscam (ver **Fig. 26**).
- Premir de novo o botão de Bebida de Leite, dando início ao pré-aquecimento do equipamento (aproximadamente 25 segundos). Assim que o equipamento atingir a temperatura começa a extracção de espuma de leite, quando tiver chegado à dosagem desejada, volte a premir o botão de Bebida de leite. O equipamento memoriza este volume e passará a extrair o mesmo até nova programação seja definida.
- De seguida, dá início à extracção de café, assim que a extracção tiver chegado à dosagem desejada, volte a premir o botão de Bebida de leite. O equipamento memoriza este volume e passará a extrair o mesmo até nova programação seja definida.

Nota: O volume máximo programável da bebida é de 220cc.



Fig. 28: Ajustar o selector para a posição limpeza.

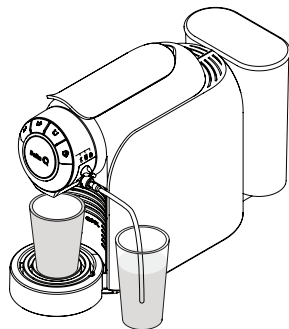

Fig. 29: Encha um recipiente com água.



Fig. 30: Limpeza do sistema de leite.

LIMPEZA E MANUTENÇÃO DO SISTEMA DE LEITE

Enxaguamento do Sistema de Leite

- Ajuste o selector para a Posição Limpeza, coloque um copo/chávena (capacidade de 190 cc) debaixo do bico de extracção (ver **Fig. 28**).
- Conecte o tubo de aspiração do leite ao Sistema de leite.
- Encha um recipiente com 120ml de água limpa. Mergulhe o tubo de aspiração do leite no recipiente (ver **Fig. 29**).
- Premir o botão Bebida de Leite, o botão passa a vermelho (ver **Fig. 30**).
- O processo de enxaguamento do Sistema de leite é iniciado e sai água quente e vapor de água. O processo de enxugamento demora cerca de 1 minuto. A máquina pára automaticamente.



MILKQOOL

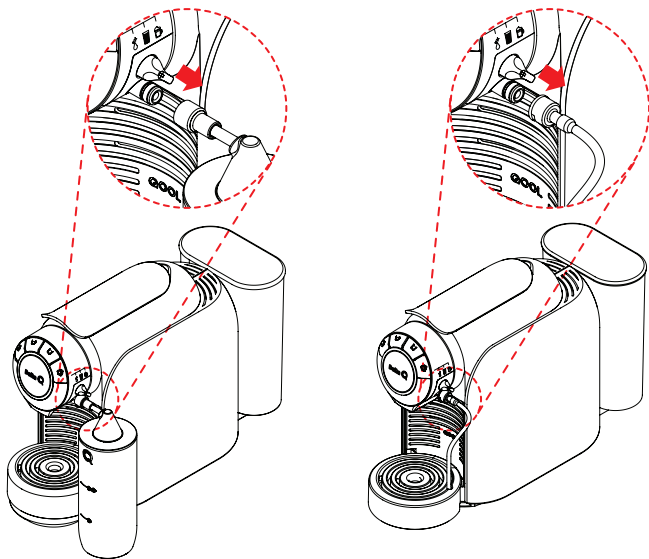

Fig. 31: Retirar o depósito ou o tubo de aspiração do leite.

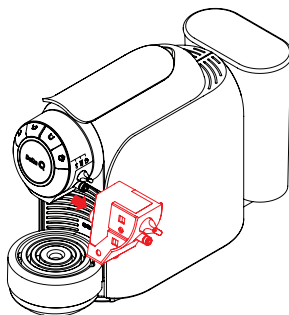

Fig. 32: Desencaixar o sistema de leite.

Manutenção do Sistema de leite

- Desligue a máquina no botão geral On/Off que se encontra na rectaguarda do equipamento (ver **Fig. 5**).
- Puxe cuidadosamente o depósito ou o tubo de aspiração do leite para fora (ver **Fig. 31**).
- De seguida, desencaixe o Sistema de leite puxando pelo conector para fora (ver **Fig. 32**).
- Enxague cuidadosamente quaisquer resíduos de leite com água limpa. Mergulhe todas as peças em água quente com detergente durante uns minutos.
- Enxague com água limpa fria e seque com um pano limpo.

Nota: O Sistema de leite e o depósito de leite podem ir à máquina de lavar louça.



Definições de origem

Nota: Os volumes prédefinidos de fábrica para os botões de extracção são aproximadamente:

- Café expresso: 30cc
- Café longo: 45cc
- Tisana: 180cc
- Galão: 190cc
- Cappuccino: 190cc

Para repor os volumes de origem dos botões de extracção e caso a máquina esteja desligada, deverá premir o botão geral On/Off (ver **Fig. 5**), e aguardar que os botões do painel de comando indiquem "Pronto a usar" (ver **Fig. 7**).



Fig. 33: Definição de origem dos botões de extracção.

- De seguida deverá premir em simultâneo os botões de extracção de café expresso e tisana até todos os botões do painel de comando piscarem por três vezes (ver **Fig. 33**).
- Assim que os botões deixarem de piscar, indica que os mesmos regressaram às definições de origem.



ALERTAS E ALARMES

Falta de água



Fig. 34: Alerta luminoso de falta de água no depósito de água.

Os indicadores luminosos dos botões de café expresso e tisana piscam (cor vermelha) (ver Fig. 34), indicando que o depósito de água não contém água suficiente para a máquina funcionar correctamente. Deverá reabastecer o depósito com água, se estiver a meio de uma extracção deverá levantar na totalidade a alavanca do porta-cápsulas para libertar a cápsula retida. Pressionar um dos botões de comando. A máquina regressa ao modo "Pronto a usar" (ver Fig. 7). Prima o botão de extracção tisana para fazer uma purga.

Se após realizar esta operação o alerta luminoso permanecer inalterado, por favor desligue o equipamento e volte a ligá-lo após 2 minutos. Se o problema persistir, contacte a **Linha de Serviço ao Cliente (00 800 20 50 20 50 - linha gratuita)**.



Fig. 35: Alerta luminoso de depósito de cápsulas usadas cheio.

Depósito de cápsulas usadas cheio/ Ausência do depósito de cápsulas

Os quatro botões de extracção piscam (cor vermelha) (ver Fig. 35), indicando que o depósito de cápsulas usadas encontra-se cheio. Deverá despejar o depósito e voltar a colocá-lo na posição inicial. O alerta irá desaparecer após a máquina detectar que o depósito de cápsulas usadas já se encontra correctamente posicionado.

Se após realizar esta operação o alerta luminoso permanecer inalterado, por favor desligue o equipamento e volte a ligá-lo após 2 minutos. Se o problema persistir, contacte a **Linha de Serviço ao Cliente (00 800 20 50 20 50 - linha gratuita)**.



Fig. 36: Alerta luminoso de avaria no NTC.

Sonda de temperatura (NTC)

Os quatro botões de extracção fixam a vermelho (ver Fig. 36). Por favor, desligue o equipamento e volte a ligá-lo após 2 minutos. Se o problema persistir, volte a desligar o equipamento e contacte a **Linha de Serviço ao Cliente (00 800 20 50 20 50 - linha gratuita)**.



Fig. 37: Alerta luminoso de avaria no sensor do nível da água.

Avaria no sensor do nível de água

Os indicadores luminosos dos botões de café expresso e tisana fixam a vermelho (ver **Fig. 37**), indicando que existe uma avaria no sensor do nível de água. Por favor, desligue o equipamento e volte a ligá-lo após 2 minutos. Se o problema persistir, contacte a **Linha de Serviço ao Cliente (00 800 20 50 20 50 - linha gratuita)**.





MILKQOOL

LIMPEZA E MANUTENÇÃO



Aviso: Confirme que desligou o equipamento da tomada eléctrica antes de o limpar.

Para evitar choques eléctricos, não mergulhe o cabo, ficha ou o equipamento em água ou outro líquido.

Após cada utilização, confirme sempre se a ficha é retirada da tomada eléctrica.

É recomendado que siga periodicamente os seguintes passos:

- Sempre que possível purgue o equipamento. A realização frequente desta operação garante uma maior qualidade nas bebidas extraídas e uma correcta manutenção do equipamento, ver capítulo "Purga" (ver **Pág. 14**).
- Utilize um pano seco para limpar o depósito de água.
- O depósito de cápsulas usadas, a bandeja para apoio de chávenas e a bandeja para recolha de gotas podem ser lavados em água e secos com um pano macio.
- Limpe as superfícies exteriores do equipamento com um pano húmido.
- Nunca deverá submergir o equipamento em água.

DESCALCIFICAÇÃO

A fim de manter a sua máquina a funcionar eficientemente, deverá limpar com regularidade os depósitos minerais produzidos pela água. Deverá ter em conta a qualidade da água (mais ou menos calcária) na sua área de utilização e a frequência de utilização do equipamento. É recomendado que realize a descalcificação do equipamento de três em três meses, ou após 200 extracções de cápsulas Delta Q, aproximadamente.

Cumpra as instruções de segurança indicadas na embalagem do kit de descalcificação Delta Q.

Evite o contacto do produto descalcificante com olhos, pele, máquina e superfícies em redor desta.



RESOLUÇÃO DE PROBLEMAS

PROBLEMA	SOLUÇÃO
O equipamento não liga. Os botões de comando não funcionam.	Confirme se a ficha eléctrica está bem encaixada na respectiva tomada e se o botão geral On/Off está ligado.
A alavanca não fecha completamente.	Verifique se existe alguma cápsula retida no interior do grupo de extracção. Abra e feche a alavanca novamente até verificar que o grupo de extracção se encontra livre e desbloqueado.
A cápsula encrava dentro do porta-cápsulas.	Verifique se o depósito de cápsulas usadas está cheio. Caso necessário despeje-o e volte a colocar o depósito vazio na posição inicial.
As bebidas de leite não estão ao nível habitual.	Consulte o capítulo “Limpeza e Manutenção do Sistema de Leite” (ver pág. 24).
Surgem alertas luminosos não descritos no manual.	Por favor contacte a Linha de Serviço ao Cliente (00 800 20 50 20 50 - linha gratuita) .



MILKQOOL

ENERGIA E AMBIENTE

Energia

A Delta Q está empenhada em conceber e produzir máquinas inovadoras de elevado desempenho e fácil utilização.

Para melhorar o desempenho energético da máquina, foram introduzidas melhorias e funções que visam a redução do consumo energético: a máquina entra automaticamente em modo *Standby* após 10 minutos sem ser utilizada. Para mais informações sobre esta função, consulte “Modo *Standby*” (ver **Pág. 15**).

Ambiente

Ajude-nos a proteger o ambiente!



- Os aparelhos elétricos não devem ser eliminados como resíduos urbanos não triados. Utilize as instalações de recolha separadas. Entre em contacto com a sua autarquia para obter mais informações sobre os sistemas de recolha que se encontram disponíveis. Se os aparelhos elétricos forem deitados fora em aterros sanitários ou lixeiras, existe o risco de as substâncias perigosas contaminarem as águas do solo, entrando, desta forma, na cadeia alimentar, o que pode constituir um risco para a sua saúde e bem-estar.

- A Delta Q preocupa-se com a reciclagem das cápsulas usadas. Consulte o nosso Web site: **mydeltaq.com** para obter mais informações sobre como reciclar cápsulas usadas Delta Q ou contacte a **Linha de Serviço ao Cliente (00 800 20 50 20 50 - linha gratuita)**.







ES MÁQUINA DE CAFÉ ESPRESSO COM SISTEMA DE LECHE
MILKQOOL EVOLUTION

MANUAL DE INSTRUCCIONES

Lea detenidamente este manual antes de utilizar el equipo.
Consérvelo para futuras consultas.





ES INSTRUCCIONES Y MODO DE UTILIZACIÓN





MILKQOOL

Estimado Cliente,

Tras adquirir una cafetera expresso Delta Q MilkQool Evolution, comparta con nosotros la pasión por un café único, de la más alta calidad y con toda la simplicidad de las mejores cosas de la vida.

Delta Q es la invitación perfecta para compartir la felicidad con quién más nos gusta.

Es vivir el sabor de los pequeños momentos en torno al placer único del café expresso de la más alta calidad, con toda la comodidad que una cápsula puede ofrecer.

Es asumir el compromiso de la diversidad en la elección y pasión en todo lo que hacemos, con la garantía de un expresso siempre perfecto.

En las páginas siguientes, encontrará toda la información necesaria para utilizar su Delta Q MilkQool Evolution correctamente y con la seguridad de que, en cualquier momento, su deseo de saborear un expresso perfecto se hará realidad.

Gracias por elegir Delta Q.

Gracias por compartir nuestra pasión.



ES INSTRUCCIONES Y MODO DE UTILIZACIÓN

INFORMACIÓN TÉCNICA

Modelo: MILKQOOL

Consumibles: Cápsulas Delta Q

Expulsión: Expulsión automática de cápsulas usadas

Dimensiones: 410 mm X 160 mm X 281 mm

Peso aproximado: 4,6 kg

Capacidad del depósito de agua: 1 L

Capacidad del depósito de cápsulas usadas: 10 cápsulas

Potencia: 1200 W

Voltaje: 220 - 240 V

Frecuencia: 50 Hz



SERVICIO DE ATENCIÓN AL CLIENTE

mydeltaq.com

 00 800 20 50 20 50 (llamada gratuita)

NOVADELTA, LDA
Av. Infante D. Henrique 151 A
1959-012 Lisboa
Portugal





MILKQOOL

ÍNDICE

1. INFORMACIÓN TÉCNICA	36
2. SERVICIO DE ATENCIÓN AL CLIENTE	36
3. CONOCER SU MÁQUINA DE CAFÉ	38
4. PANEL DE CONTROL	39
5. UTILIZAR SU MÁQUINA DE CAFÉ	40
6. PURGA	44
7. MODO STANDBY	45
8. CONFIGURACIONES PERSONALIZADAS	46
9. PREPARACIÓN DE CAFÉ CON LECHE LARGO/CAPPUCCINO	50
10. PROGRAMACIÓN DE LA CANTIDAD DE CAFÉ/CAFÉ CON LECHE LARGO	52
11. PROGRAMACIÓN DE LA CANTIDAD DE CAFÉ/CAPPUCCINO	53
12. LIMPIEZA Y MANTENIMIENTO DEL SISTEMA DE LECHE	54
13. DEFINICIONES ORIGINALES	56
14. AVISOS Y ALARMAS	57
15. LIMPIEZA Y MANTENIMIENTO	59
16. DESCALCIFICACIÓN	59
17. RESOLUCIÓN DE PROBLEMAS	60
18. ENERGÍA Y MEDIOAMBIENTE	61

CONOCER SU MÁQUINA DE CAFÉ

1. Botón general On/Off
2. Cuerpo del equipo
3. Panel de control
4. Depósito de agua
5. Tapa del depósito de agua
6. Porta-cápsulas
7. Palanca de apertura del porta-cápsulas
8. Depósito de las cápsulas usadas
9. Bandeja para soporte de tazas
10. Bandeja para la recogida de gotas
11. Boquilla de extracción
12. Selector de bebidas/ Sistema de leche
13. Tubo de aspiración de leche
14. Depósito de leche
15. Tapa del depósito de leche
16. Clavija de alimentación*
17. Cable eléctrico

* Excepto en el Reino Unido

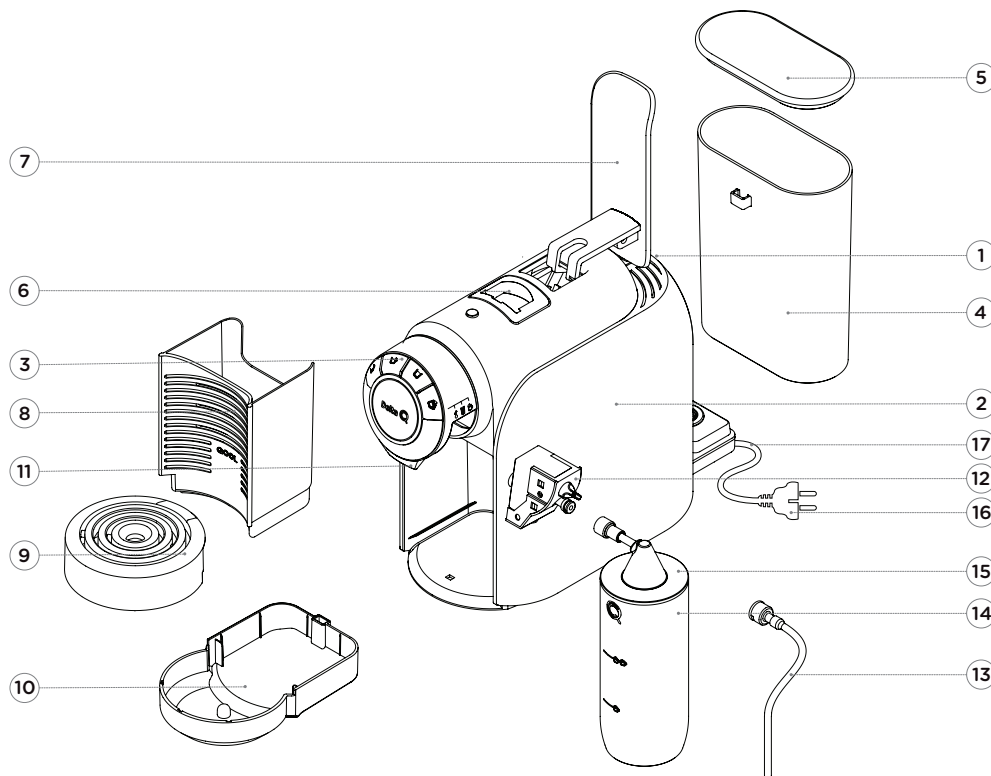

Fig. 1: MilkQool automática.



MILKQOOL

PANEL DE CONTROL

- A. Botón de extracción de café espresso/agua
- B. Botón de extracción de café largo/agua
- C. Botón de extracción de té/purga/agua
- D. Botón de bebida con leche



SELECTOR DE BEBIDAS



Fig. 2: Botones del panel de control.

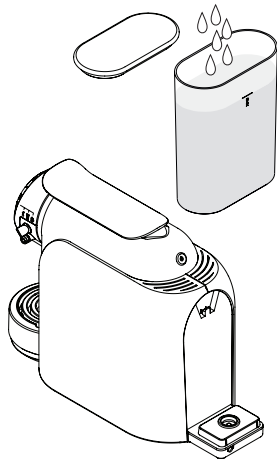

Fig. 3: Retire el depósito de agua y llénelo con agua.

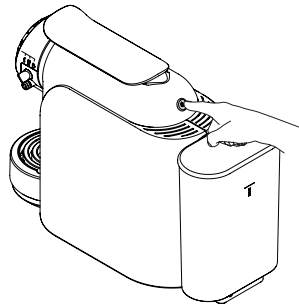

Fig. 5: Botón general On/Off.

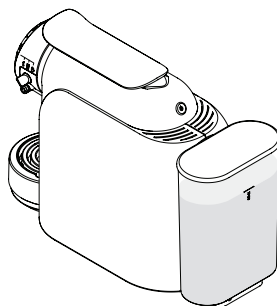

Fig. 4: Coloque el depósito de agua en la máquina.



Fig. 6: Calentando el equipo.



Fig. 7: Preparado para utilizar.

UTILIZAR SU MÁQUINA DE CAFÉ

Utilizar su máquina de café por primera vez

Asegúrese de que no falta ningún accesorio y de que el equipo no está dañado.

A continuación limpie las piezas interiores siguiendo estos pasos:

- Retire todos los adhesivos de protección y envasado de los componentes de la máquina.
- Retire el depósito de agua y retire la tapa (ver **Fig. 3**). A continuación ponga dentro del depósito aproximadamente 1 L de agua.
- Tras el llenado del depósito de agua, colóquelo en la posición inicial y asegúrese de que está correctamente encajado (ver **Fig. 4**).
- Conecte la clavija eléctrica en la correspondiente toma con conexión tierra. Los botones del panel de control parpadearán de manera secuencial (color verde) iniciando el calentamiento previo del equipo (aproximadamente 1 minuto) (ver **Fig. 6**).
- Cuando los botones del panel de control dejen de parpadear de manera secuencial (color verde), el calentamiento previo ha terminado (ver **Fig. 7**).
- Coloque una taza de té (con capacidad superior a 180cc) sobre la bandeja para soporte de tazas y debajo de la boquilla de extracción. Pulse el botón de extracción de té/purga/agua para enjuagar la máquina, repita tres veces esta operación.

Nota: Para la Limpieza del Sistema de Leche consulte la página 54.





MILKQOOL

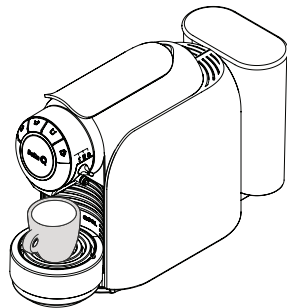

Fig. 8: Colocar la taza de café espresso.

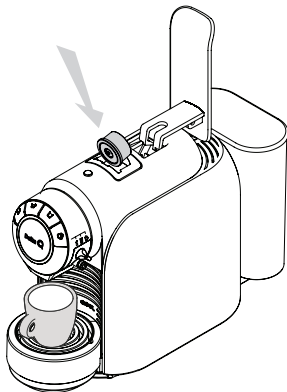

Fig. 9: Colocar una cápsula.

Extraer un café espresso/ café largo

- Compruebe si el depósito tiene agua.
En caso de que no tenga agua, retire el depósito de agua y retire la tapa.
A continuación ponga aproximadamente 1 L de agua dentro del depósito (ver **Fig. 3**).

*Nota: La capacidad máxima del depósito de agua es de 1 L (Max.). El depósito de agua se debe llenar hasta el nivel máximo para reducir la frecuencia de esta operación. La máquina avisa de la falta de agua en el depósito mediante un aviso luminoso en los botones del panel de control. Para más información sobre el significado de los avisos y alarmas luminosas, consulte el capítulo "Avisos y Alarmas" (ver **Pág. 57**).*

Tras el llenado del depósito de agua, colóquelo en la posición inicial y asegúrese de que está correctamente encajado (ver **Fig. 4**).

- Conecte la clavija eléctrica a una toma con conexión a tierra.
Encienda el botón general On/Off que se encuentra en la parte posterior del equipo.
- Los botones del panel de control parpadearán de manera secuencial (color verde) iniciando el calentamiento previo del equipo (aproximadamente 1 minuto) (ver **Fig. 6**).
- Cuando los botones del panel de control dejen de parpadear de manera secuencial (color verde), el calentamiento previo ha terminado (ver **Fig. 7**).
- Coloque una taza de café espresso sobre la bandeja para soporte de tazas y debajo de la boquilla de extracción (ver **Fig. 8**).
En caso la bandeja para soporte de tazas está en la posición más baja, colóquela en la posición superior.
- Levante completamente la palanca e introduzca una cápsula de café Delta Q en el orificio del porta-cápsulas, colóquela de acuerdo con la silueta del orificio. Baje totalmente la palanca (ver **Fig. 9**).



Fig. 10: Extracción de café espresso.



Fig. 11: Extracción de café largo.

- Pulse el botón de extracción de café espresso/ café largo. El indicador luminoso del botón de extracción de café espresso/ café largo parpadeará (verde) comenzando la operación de extracción (ver Fig. 10 y 11).
- Durante la extracción de la bebida se puede pulsar el botón de extracción correspondiente para detener la operación. Si desea extraer más cantidad de bebida, pulse nuevamente el botón.
- Una vez extraída la cantidad de café seleccionada, el equipo se detendrá automáticamente. Se recomienda levantar totalmente la palanca de nuevo para liberar la cápsula retenida en el depósito de recogida de las cápsulas usadas. Vuelva a bajar totalmente la palanca (ver Fig. 9).



Advertencia: Si durante la preparación de la bebida se produjera un aviso de falta de agua, bloqueo o fallo en el depósito de cápsulas usadas, el equipo se detendría de inmediato.

Para más información sobre el significado de los avisos y alarmas luminosas, consulte el capítulo "Avisos y Alarmas" (ver Pág. 57).

- El equipo vuelve al modo de "Preparado para utilizar" y todos los indicadores luminosos de los botones del panel de control quedan nuevamente iluminados en verde (ver Fig. 7).

Nota: Vacíe con frecuencia el depósito de recogida de las cápsulas usadas y la bandeja para la recogida de gotas.

- Apague siempre la máquina de café pulsando el botón general On/Off.



MILKQOOL

Extraer un té

- Siga los primeros cuatro pasos de *Extraer un café espresso/ café largo* (ver **Pág. 41**).

*Nota: Siempre que modifique el tipo de bebida a extraer (café/té) deberá realizar una purga (ver **Pág. 44**).*

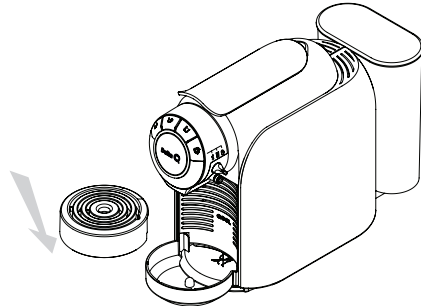

Fig. 12: Baje la bandeja para apoyar las tazas.

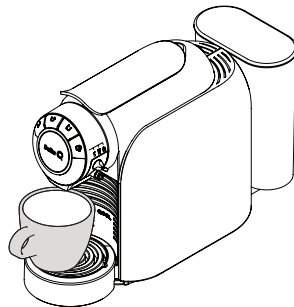

Fig. 13: Colocar una taza de capacidad superior a 180cc.



Fig. 14: Extracción de té.

- En caso de que la taza sea más alta que la distancia entre la bandeja y la boquilla de extracción, baje la bandeja para apoyar las tazas (ver **Fig. 12**).
Coloque una taza de té (con capacidad superior a 180cc) sobre la bandeja para soporte de tazas y debajo de la boquilla de extracción (ver **Fig. 13**).
- Levante completamente la palanca e introduzca una cápsula de té Delta Q en el orificio del porta-cápsulas, colóquela de acuerdo con la silueta del orificio. Baje totalmente la palanca (ver **Fig. 9**).
- Pulse el botón de extracción de té. Los indicadores luminosos de los botones de extracción de café espresso y de café largo se apagaran. El indicador luminoso del botón de extracción de té parpadea (color verde) y se inicia la operación de extracción (ver **Fig. 14**).
- Durante la extracción de la bebida se puede pulsar el botón de extracción correspondiente para detener la operación.
Si desea extraer más cantidad de bebida, pulse nuevamente el botón.
- Una vez extraída la cantidad de té seleccionada, el equipo se detendrá automáticamente. Se recomienda levantar totalmente la palanca de nuevo para liberar la cápsula retenida en el depósito de las cápsulas usadas. Vuelva a bajar totalmente la palanca (ver **Fig. 9**).



Advertencia: Si durante la preparación de la bebida se produjera un aviso de falta de agua, bloqueo o fallo en el depósito de cápsulas usadas, el equipo se detendría de inmediato.

*Para más información sobre el significado de los avisos y alarmas luminosas, consulte el capítulo "Avisos y Alarmas" (ver **Pág. 57**).*





ES INSTRUCCIONES Y MODO DE UTILIZACIÓN

- El equipo vuelve al modo de “Preparado para utilizar” y todos los indicadores luminosos de los botones del panel de control quedan nuevamente iluminados en verde (ver **Fig. 7**).

Nota: Vacíe con frecuencia el depósito de recogida de las cápsulas usadas y la bandeja para la recogida de gotas.

- Apague siempre la máquina de café pulsando el botón general On/Off.

Purga

La realización frecuente de la operación de “Purga” garantiza mejor calidad en las bebidas extraídas y un correcto mantenimiento del equipo.

- Sin introducir ninguna cápsula, pulse el botón de extracción de té/agua para bombear el agua. Los indicadores luminosos de los botones de extracción de café espresso y café largo se apagarán. El indicador del botón de extracción de té permanecerá iluminado (ver **Fig. 14**).
- El indicador luminoso del botón de extracción de té parpadeará e iniciará la operación de purga.
- Durante la purga, el botón correspondiente se puede pulsar nuevamente para detener la operación.



Advertencia: Si durante la preparación de la bebida se produjera un aviso de falta de agua, bloqueo o fallo en el depósito de cápsulas usadas, el equipo se detendrá de inmediato.

*Para más información sobre el significado de los avisos y alarmas luminosas, consulte el capítulo “Avisos y Alarmas” (ver **Pág. 57**).*

- El equipo vuelve al modo de “Preparado para utilizar” y todos los indicadores luminosos de los botones del panel de control quedan nuevamente iluminados en verde (ver **Fig. 7**).





MILKQOOL



Modo Standby

Cuando el equipo permanece inactivo durante más de 10 minutos, entra en modo de **"Standby"**. Todos los indicadores luminosos de los botones del panel de control se apagan, excepto el logotipo de Delta Q, que permanecerá en modo de *Breathing Light Effect* (ver **Fig.15**).

- Cuando el usuario pulsa nuevamente cualquier botón de extracción, el equipo sale del modo *Standby*, reinicia el proceso de calentamiento y vuelve al modo "Preparado para utilizar" en aproximadamente 1 minuto (ver **Fig. 7**).

Fig. 15: Modo standby.



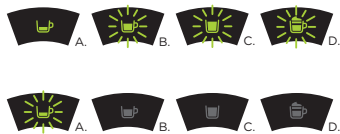

Fig. 16: Programación del botón de extracción de café espresso.

CONFIGURACIONES PERSONALIZADAS

Los botones del panel de control del equipo también sirven para personalizar las dosis de las diferentes bebidas.

Programación del botón de extracción de café espresso

Nota: El volumen predeterminado de fábrica para el botón de extracción de café espresso es de aproximadamente 30cc.

- Para comenzar la operación de modificación del volumen de su bebida y en caso de que la máquina esté desconectada, deberá pulsar el botón general On/Off (ver **Fig. 5**), compruebe si hay agua en el depósito de agua y espere a que los botones del panel de control indiquen "Preparado para utilizar" (ver **Fig. 7**).
- A continuación deberá pulsar el botón de extracción de café espresso hasta que los indicadores luminosos de los botones de extracción de café largo, té y bebida con leche parpadeen. Pulse de nuevo el botón de extracción de café espresso (ver **Fig. 16**). Los indicadores luminosos de los botones de extracción de café largo, té y bebida con leche se apagaran.

Nota: Si el usuario no vuelve a pulsar el botón de extracción de café espresso pasado 1 minuto, el equipo regresará automáticamente al modo de "Preparado para utilizar".

- Cuando la extracción llegue a la dosis deseada, vuelva a pulsar el botón de extracción de café espresso, dando por finalizada la operación. El equipo memoriza este volumen y extraerá el mismo hasta que se realice una nueva programación.
- Una vez finalizada la extracción el equipo vuelve al modo "Preparado para utilizar" (ver **Fig. 7**).

Nota: Si el usuario no pulsa el botón de extracción para finalizar la operación, el equipo pondrá automáticamente aproximadamente el volumen de 75cc.



MILKQOOL

Programación del botón de extracción de café largo

Nota: El volumen predeterminado de fábrica para el botón de extracción de café largo es de aproximadamente 45cc.

- Para comenzar la operación de modificación del volumen de su bebida larga y en caso de que la máquina esté desconectada, deberá pulsar el botón general On/Off (ver **Fig. 5**), compruebe si hay agua en el depósito de agua y espere a que los botones del panel de control indiquen "Preparado para utilizar" (ver **Fig. 7**).
- A continuación deberá pulsar el botón de extracción de café largo hasta que los indicadores luminosos de los botones de extracción de café espresso, té y bebida con leche parpadeen. Pulse de nuevo el botón de extracción de café largo (ver **Fig. 17**). Los indicadores luminosos de los botones de extracción de café espresso, té y bebida con leche se apagaran.

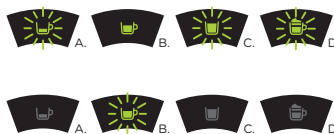

Fig. 17: Programación del botón de extracción de café largo.

Nota: Si el usuario no vuelve a pulsar el botón de extracción de café largo pasado 1 minuto, el equipo regresará automáticamente al modo de "Preparado para utilizar".

- Cuando la extracción llegue a la dosis deseada, vuelva a pulsar el botón de extracción de café largo, dando por finalizada la operación. El equipo memoriza este volumen y extraerá el mismo hasta que se realice una nueva programación.
- Una vez finalizada la extracción el equipo vuelve al modo "Preparado para utilizar" (ver **Fig. 7**).

Nota: Si el usuario no pulsa el botón de extracción para finalizar la operación, el equipo pondrá automáticamente el volumen máximo de 75cc.

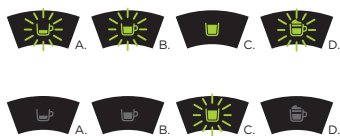

Fig. 18: Programación del botón de extracción de té.

Programación del botón de extracción de té

Nota: El volumen predeterminado de fábrica para el botón de extracción de té es de aproximadamente 180cc.

- Para comenzar la operación de modificación del volumen de su bebida té y en caso de que la máquina esté desconectada, deberá pulsar el botón general On/Off (ver **Fig. 5**), compruebe si hay agua en el depósito de agua y espere a que los botones del panel de control indiquen "Preparado para utilizar" (ver **Fig. 7**).
- A continuación deberá pulsar el botón de extracción de té hasta que los indicadores luminosos de los botones de extracción de café espresso, largo y bebida con leche parpadeen. Pulse el botón de extracción de té (ver **Fig. 18**). Los indicadores luminosos de los botones de extracción de café espresso, largo y bebida con leche se apagarán.

Nota: Si el usuario no vuelve a pulsar el botón de extracción de té pasado 1 minuto, el equipo regresará automáticamente al modo de "Preparado para utilizar".

- Cuando la extracción llegue a la dosis deseada, vuelva a pulsar el botón de extracción de té, dando por finalizada la operación. El equipo memoriza este volumen y extraerá el mismo hasta que se realice una nueva programación.
- Una vez finalizada la extracción el equipo vuelve al modo "Preparado para utilizar" (ver **Fig. 7**).

Nota: Si el usuario no pulsa el botón de extracción para finalizar la operación, el equipo pondrá automáticamente el volumen máximo de 200cc.



BEBIDAS CON LECHE





ES INSTRUCCIONES Y MODO DE UTILIZACIÓN

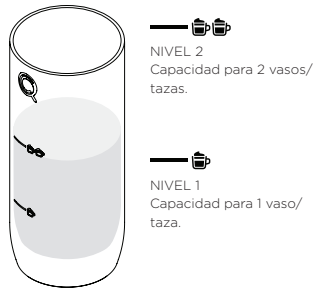

Fig. 19: Coloque la leche en el depósito de leche.

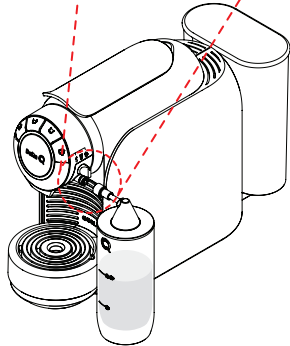
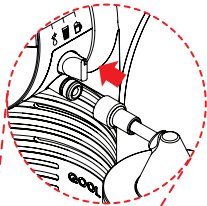

Fig. 20: Conecte el depósito de leche al sistema de leche.



Fig. 21: Ajuste el selector a la posición de café con leche largo o de capuchino.



Fig. 22: Pulse el botón Bebida de leche.

PREPARACIÓN DE CAFÉ CON LECHE LARGO - CAPUCHINO

Depósito de leche

Nota: Lave bien el depósito de leche antes de volverlo a utilizar.

- Coloque la leche en el depósito de leche de acuerdo con la cantidad que pretenda (ver Fig. 19).

Nota: Para obtener espuma de leche perfecta, utilice o semidesnatada a la temperatura de la nevera.

- Cierre el depósito de leche con el tapón.
- Conecte el depósito de leche al sistema de leche (ver Fig. 20).
- Levante completamente la palanca e introduzca una cápsula de café Delta Q en el orificio del porta-cápsulas, colóquela de acuerdo con la silueta del orificio. Baje totalmente la palanca (ver Fig. 9).
- Baje la bandeja para apoyar las tazas y coloque un vaso de café con leche largo o de capuchino (con capacidad superior a 190cc) debajo de la boquilla de extracción.
- Ajuste el selector a la posición de café con leche largo o de capuchino de acuerdo con la bebida que pretenda (ver Fig. 21).
- Pulse el botón Bebida de leche (ver Fig. 22).

Nota: Para el café con leche largo, la preparación de la bebida empieza del modo siguiente: primero el café, seguido de una breve pausa y, a continuación, la leche.

Para el capuchino, la preparación de la bebida empieza del modo siguiente: primero la espuma de leche y, a continuación, el café.

- Se recomienda levantar totalmente la palanca de nuevo para liberar la cápsula retenida en el depósito de recogida de las cápsulas usadas. Vuelva a bajar totalmente la palanca (ver Fig. 9).

Nota: Para que el sistema de leche funcione a la perfección, deberá lavarse y limpiarse después de cada uso (ver pág. 54).





MILKQOOL

PREPARACIÓN DE CAFÉ CON LECHE LARGO - CAPUCHINO

Tubo de aspiración de leche

Nota: Lave bien el depósito de leche antes de volverlo a utilizar.

- Conecte el tubo de aspiración de leche al sistema de leche (ver **Fig. 23**).

Nota: Para obtener espuma de leche perfecta, utilice o semidesnatada a la temperatura de la nevera.

- Coloque la otra extremidad del tubo de aspiración de leche en un paquete de leche (ver **Fig. 24**).
- Levante completamente la palanca e introduzca una cápsula de café Delta Q en el orificio del porta-cápsulas, colóquela de acuerdo con la silueta del orificio. Baje totalmente la palanca (ver **Fig. 9**).
- Baje la bandeja para apoyar las tazas y coloque un vaso de café con leche largo o de capuchino (con capacidad superior a 190cc) debajo de la boquilla de extracción.
- Ajuste el selector a la posición de café con leche largo o de capuchino de acuerdo con la bebida que pretenda (ver **Fig. 21**).
- Pulse el botón Bebida de leche (ver **Fig. 22**).

Nota: Para el café con leche largo, la preparación de la bebida empieza del modo siguiente: primero el café, seguido de una breve pausa y, a continuación, la leche.

Para el capuchino, la preparación de la bebida empieza del modo siguiente: primero la espuma de leche y, a continuación, el café.

- Se recomienda levantar totalmente la palanca de nuevo para liberar la cápsula retenida en el depósito de recogida de las cápsulas usadas. Vuelva a bajar totalmente la palanca (ver **Fig. 9**).

*Nota: Para que el sistema de leche funcione a la perfección, deberá lavarse y limpiarse después de cada uso (ver **pág. 54**).*

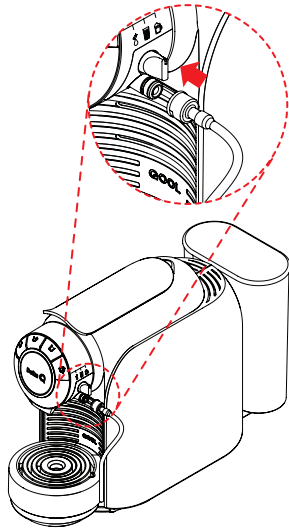

Fig. 23: Conecte el tubo de aspiración de leche.

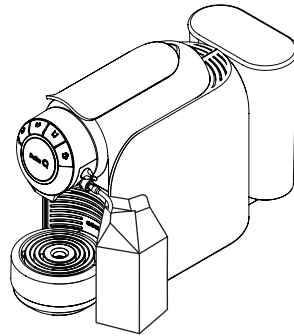

Fig. 24: Coloque el tubo de aspiración de leche en un paquete de leche.



Fig. 25: Ajuste el selector a la posición de café con leche largo.



Fig. 26: Pulse el botón Bebida de leche.

PROGRAMACIÓN DE LA CANTIDAD DE CAFÉ/LARGO

- Ajuste el selector a la posición de café con leche largo (ver **Fig. 25**).
- Levante la totalidad de la palanca e introduzca una cápsula de café Delta Q e el orificio del portacápsulas, dispuesta de acuerdo con la silueta del orificio. Baje la palanca totalmente (ver **Fig. 9**). Coloque un vaso de café con leche largo debajo de la boquilla de extracción.
- Pulse el botón Bebida de leche durante 6 segundos y los botones de café espresso, café largo y té parpadear (ver **Fig. 26**).
- Vuelva a pulsar el botón de Bebida de leche, para empezar la extracción de café. Cuando la extracción haya llegado a la dosis deseada, vuelva a pulsar el botón de Bebida de leche. El equipo memoriza este volumen y pasará a extraerlo hasta que se realice una nueva programación.
- A continuación, empieza el calentamiento previo del equipo (aproximadamente 25"). Cuando el equipo alcance la temperatura, empezará la extracción de leche. Cuando haya llegado a la dosis deseada, vuelva a pulsar el botón de Bebida de leche. El equipo memoriza este volumen y pasará a extraerlo hasta que se realice una nueva programación.

Nota: El volumen máximo programable de la bebida es de 220cc.



MILKQOOL



Fig. 27: Ajuste el selector a la posición de capuchino.

PROGRAMACIÓN DE LA CANTIDAD DE CAFÉ/CAPUCHINO

- Ajuste el selector a la posición de capuchino (ver **Fig. 27**).
- Levante totalmente la palanca e introduzca una cápsula de café Delta Q en el orificio del portacápsulas, dispuesta de acuerdo con la silueta del orificio. Baje la palanca totalmente (ver **Fig. 9**). Coloque una taza de capuchino debajo de la salida de extracción de café.
- Pulse el botón Bebida de leche durante 6 segundos y los botones de café espresso, café largo y té parpadear (ver **Fig. 26**).
- Vuelva a pulsar el botón de Bebida de leche para empezar el calentamiento previo del equipo (aproximadamente 25"). Cuando el equipo alcance la temperatura, empezará la extracción de espuma de leche. Cuando haya llegado a la dosis deseada, vuelva a pulsar el botón de Bebida de leche. El equipo memoriza este volumen y pasará a extraerlo hasta que se realice una nueva programación.
- Vuelva a pulsar el botón de Bebida de leche, para empezar la extracción de café. Cuando la extracción haya llegado a la dosis deseada, vuelva a pulsar el botón de Bebida de leche. El equipo memoriza este volumen y pasará a extraerlo hasta que se realice una nueva programación.

Nota: El volumen máximo programable de la bebida es de 220cc.



Fig. 28: Ajuste el selector a la posición de Limpieza.

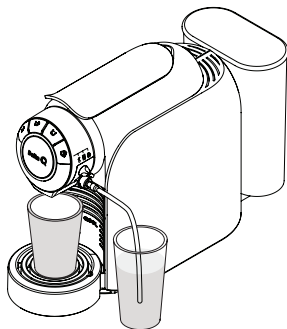

Fig. 29: Rellene un recipiente con agua limpia.



Fig. 30: Limpieza del sistema de leche.

LIMPIEZA Y MANTENIMIENTO DEL SISTEMA DE LECHE

Enjuague del sistema de leche

- Ajuste el selector a la posición de Limpieza y coloque un vaso alto (con capacidad superior a 190cc) debajo de la boquilla de extracción (ver **Fig. 28**).
- Conecte el tubo de aspiración de leche al sistema de leche.
- Rellene un recipiente con 120ml de agua limpia. Sumerja el tubo de aspiración de leche en el recipiente (ver **Fig. 29**).
- Pulse el botón Bebida de leche, el botón de Bebida de leche se pondrá rojo (ver **Fig. 30**).
- El proceso de limpieza del sistema de leche empieza y sale agua caliente y vapor de agua. El proceso de enjuague dura un 1 minuto. La máquina se para automáticamente.



MILKQOOL

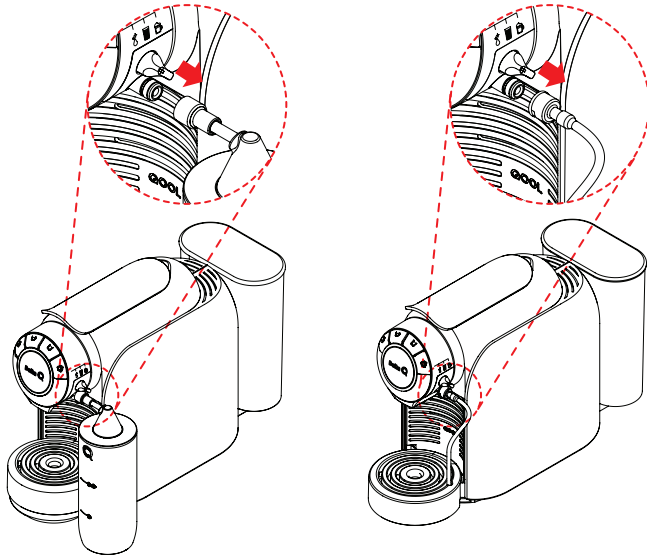

Fig. 31: Retire el depósito o tubo de aspiración de leche.

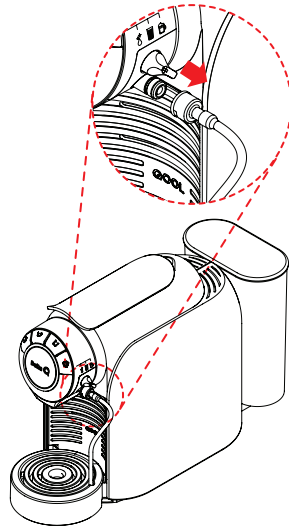

Fig. 32: Desenchaje el sistema de leche.

Mantenimiento del sistema de leche

- Ponga el botón general On/Off que se encuentra en la parte posterior del equipo (ver **Fig. 5**).
- Tire cuidadosamente el depósito o tubo de aspiración de leche hacia fuera (ver **Fig. 31**).
- A continuación, desenchaje el sistema de leche tirando del conector hacia fuera (ver **Fig. 32**).
- Enjuague cuidadosamente cualquier residuo de leche con agua limpia. Sumerja todas las piezas en agua caliente con detergente durante unos minutos.
- Enjuáguelas con agua limpia fría y séquelas con un paño limpio.

Nota: El sistema de leche y el depósito de leche pueden ponerse en el lavavajillas.



Definiciones originales

Nota: Los volúmenes predeterminados de fábrica para los botones de extracción son aproximadamente:

Café espresso: 30cc

Café largo: 45cc

Infusión: 180cc

Café con leche largo: 190cc

Capuchino: 190cc

Para comenzar la operación de vuelta a la programación de las definiciones de origen de los botones de extracción y en caso de que la máquina esté desconectada, deberá pulsar el botón general On/Off (ver **Fig. 5**), y esperar que los botones del panel de control indiquen "Preparado para utilizar" (ver **Fig. 7**).



Fig. 33: Definición de origen de los botones de extracción.

- A continuación, deberá pulsar en simultáneo los botones de extracción de café espresso y té, todos los botones del panel de comando parpadearán tres veces (ver **Fig. 33**).
- Cuando los botones dejan de parpadear, indica que los mismos volverán a las posiciones originales.





MILKQOOL

AVISOS Y ALARMAS

Falta de agua



Fig. 34: Aviso luminoso de falta de agua en el depósito de agua.

Los indicadores de los botones de café espresso y de té parpadean (color rojo) (ver **Fig. 34**), indicando que el depósito de agua no contiene agua suficiente para que la máquina funcione correctamente. Debe llenar el depósito con agua, si el medio de una extracción debe levantar totalmente la palanca de nuevo para liberar la cápsula retenida en el depósito de las cápsulas usadas. Pulsar uno de los botones de control. La máquina vuelve al modo "Preparado para utilizar" (ver **Fig. 7**). Pulse el botón de extracción de té para realizar una purga.

Si después de realizar esta operación el aviso luminoso permanece inalterado, desconecte el equipo y vuelva a encenderlo transcurridos 2 minutos. Si el problema persiste, póngase en contacto con el **Servicio de Atención al Cliente (00 800 20 50 20 50 - llamada gratuita)**.



Fig. 35: Aviso luminoso de depósito de cápsulas usadas lleno.

Depósito de cápsulas usadas lleno/ Ausencia del depósito de cápsulas

Los cuatro botones de extracción parpadean (color rojo) (ver **Fig. 35**), indicando que el depósito de cápsulas usadas se encuentra lleno, impidiendo que la máquina funcione correctamente. Debe vaciar el depósito y volver a ponerlo en la posición inicial. El mensaje de alerta desaparecerá cuando la máquina detecte que el depósito ya está correctamente colocado.

Si después de realizar esta operación el aviso luminoso permanece inalterado, desconecte el equipo y vuelva a encenderla transcurridos 2 minutos. Si el problema persiste, póngase en contacto con el **Servicio de Atención al Cliente (00 800 20 50 20 50 - llamada gratuit)**.



Fig. 36: Alarma luminosa de avería en el NTC.

Sonda de temperatura (NTC)

Los cuatro botones de extracción pasan a rojo (ver **Fig. 36**). Apague el equipo y vuelva a encenderlo transcurridos 2 minutos. Si el problema persiste, vuelva a desconectar el equipo y póngase en contacto con el **Servicio de Atención al Cliente (00 800 20 50 20 50 - llamada gratuit)**.



Fig. 37: Alarma luminosa de avería en el sensor de nivel de agua.

Avería en el sensor del nivel de agua

Los indicadores de los botones de café espresso y de té pasan a rojo (ver **Fig. 37**), indicando que existe una avería en el sensor de nivel de agua. Apague el equipo y vuelva a encenderlo transcurridos 2 minutos. Si el problema persiste, vuelva a desconectar el equipo y póngase en contacto con el **Servicio de Atención al Cliente (00 800 20 50 20 50 - llamada gratuita)**.



MILKQOOL

LIMPIEZA Y MANTENIMIENTO



Advertencia: Compruebe que haya desenchufado el equipo de la toma eléctrica antes de limpiarlo.

Para evitar descargas eléctricas, no sumerja el cable, la clavija o el equipo en agua u otros líquidos.

Después de cada uso, asegúrese siempre que la clavija esté retirada de la toma eléctrica.

Se recomienda que siga periódicamente los siguientes pasos:

- Siempre que sea posible purgue el equipo. La realización frecuente de esta operación garantiza una mayor calidad en las bebidas extraídas y un correcto mantenimiento del equipo, consulte "Purga" (ver **Pág. 44**).
- Utilice un paño seco para limpiar el depósito de agua.
- El depósito de cápsulas usadas, la bandeja para apoyar tazas y la bandeja para recogida de gotas se pueden lavar con agua y secar con un paño suave.
- Limpie las superficies exteriores del equipo con un paño húmedo.
- No debe sumergir el equipo en agua.

DESCALCIFICACIÓN

Para que su máquina funcione eficazmente, deberá limpiar con regularidad las acumulaciones minerales producidas por el agua.

Deberá tener en cuenta la calidad del agua (más o menos cal) de su zona y la frecuencia de utilización del equipo.

Se recomienda que realice la descalcificación del equipo cada tres meses o tras 200 extracciones de cápsulas Delta Q aproximadamente.

Cumpla las instrucciones de seguridad indicadas en el envase del kit de descalcificación Delta Q.

Evite el contacto del producto descalcificante con los ojos, la piel, la máquina y las superficies que la rodean.



RESOLUCIÓN DE PROBLEMAS

PROBLEMA	SOLUCIÓN
El equipo no se enciende. Los botones de mando no funcionan.	Compruebe si la clavija eléctrica está bien encajada en la correspondiente toma y si el Botón general On/Off está encendido.
La tapa no cierra completamente.	Compruebe que no haya ninguna cápsula retenida en el interior del grupo de extracción. Abra y cierre la tapa nuevamente hasta comprobar que el grupo de extracción se encuentra libre y desbloqueado.
La cápsula se atasca dentro del porta-cápsulas.	Compruebe si el depósito de cápsulas usadas está lleno. En caso necesario vacíelo y vuelva a colocar el depósito vacío en la posición inicial.
Las bebidas de leche no están al nivel habitual.	Consulte el capítulo "Limpieza y mantenimiento del sistema de leche" (ver pág. 54).
Aparecen avisos luminosos no descritos en el manual.	Póngase en contacto con el Servicio de Atención al Cliente (00 800 20 50 20 50 - llamada gratuita) .



MILKQOOL

ENERGÍA Y MEDIOAMBIENTE

Energía

Delta Q se esfuerza por diseñar y fabricar máquinas innovadoras de elevado rendimiento y fácil manejo.

Para mejorar el rendimiento energético de la máquina, se han introducido mejoras y funciones destinadas a reducir el consumo energético: la máquina entra automáticamente en modo *Standby* tras 10 minutos sin ser utilizada. Para obtener más información sobre esta función, consulte "Modo *Standby*" (ver **Pág. 45**).

Medioambiente

¡Ayúdenos a proteger el medioambiente!



- No deseche los aparatos eléctricos como residuos municipales no clasificados; utilice instalaciones de recogida especializada. Póngase en contacto con su gobierno local para más información sobre los sistemas de recogida disponibles.

Si los aparatos eléctricos se desechan en vertederos o basureros, las sustancias peligrosas pueden filtrarse en el agua subterránea y entrar en contacto con la cadena alimentaria, lo que puede afectar su salud y bienestar.

- Delta Q se preocupa por el reciclaje de las cápsulas usadas. Consulte nuestro sitio Web: **mydeltaq.com** para obtener más información sobre la forma de reciclar cápsulas usadas Delta Q o póngase en contacto con el **Servicio de Atención al Cliente (00 800 20 50 20 50 - llamada gratuita)**.







EN MILKQOOL EVOLUTION
ESPRESSO COFFEE MACHINE WITH MILK SYSTEM

INSTRUCTION MANUAL

Read this manual carefully before using the equipment.
Keep it for future reference.





EN INSTRUCTIONS AND MODE OF USE





MILKQOOL

Dear Customer,

Now that you have acquired your Delta Q MilkQool Evolution espresso coffee machine, share with us the passion for a unique coffee, of the highest quality and with the simplicity of all the best things in life.

Delta Q is the perfect invitation to share your happiness with someone that you love best.

It means living in appreciation of those small moments around the unique pleasure of an espresso coffee of the highest quality, with all the simplicity that a capsule can offer.

It means making a commitment to the diversity in the choices and passion in all that we do, with the assurance of an always perfect espresso.

In the following pages you will find all the necessary information in order to correctly use your Delta Q MilkQool Evolution, with the assurance that, at any moment, your desire to relish a perfect espresso will be realized.

Thank you for choosing Delta Q.
Thank you for sharing our passion.



EN INSTRUCTIONS AND MODE OF USE

TECHNICAL INFORMATION

Model: MILKQOOL

Consumables: Delta Q capsules

Ejection: Automatic ejection of used capsules

Dimensions: 410 mm X 160 mm X 281 mm

Approximate weight: 4,6 kg

Water tank capacity: 1 L

Used capsule tank capacity: 10 capsules

Power: 1200 W

Voltage: 220-240 V

Frequency: 50 Hz



CUSTOMER SERVICE AND SUPPORT

mydeltaq.com

 00 800 20 50 20 50 (toll free)

NOVADELTA, LDA
Av. Infante D. Henrique 151 A
1959-012 Lisboa
Portugal





MILKQOOL

INDEX

1. TECHNICAL INFORMATION	66
2. CUSTOMER SERVICE AND SUPPORT	66
3. GETTING TO KNOW YOUR COFFEE MACHINE	68
4. CONTROL PANEL	69
5. USING YOUR COFFEE MACHINE	70
6. PURGE	74
7. STANDBY MODE	75
8. PERSONALISED SETTINGS	76
9. PREPARING A GALÃO/CAPPUCCINO	80
10. PROGRAMMING THE COFFEE/GALÃO AMOUNT	82
11. PROGRAMMING THE COFFEE/CAPPUCCINO AMOUNT	83
12. CLEANING AND MAINTAINING THE MILK SYSTEM	84
13. ORIGINAL SETTINGS	86
14. ALERTS AND ALARMS	87
15. CLEANING AND MAINTENANCE	89
16. DESCALING	89
17. TROUBLESHOOTING	90
18. ENERGY AND THE ENVIRONMENT	91

GETTING TO KNOW YOUR COFFEE MACHINE

- 1. On/Off general button
- 2. Equipment body
- 3. Control panel
- 4. Water tank
- 5. Water tank cover
- 6. Capsule housing
- 7. Capsule housing opening lever
- 8. Used capsule container
- 9. Cup tray
- 10. Drip basin
- 11. Extraction nozzle
- 12. Beverage selector/ Milk system
- 13. Milk suction tube
- 14. Milk tank
- 15. Milk tank cover
- 16. Electrical plug*
- 17. Electrical cable

* Except in the UK

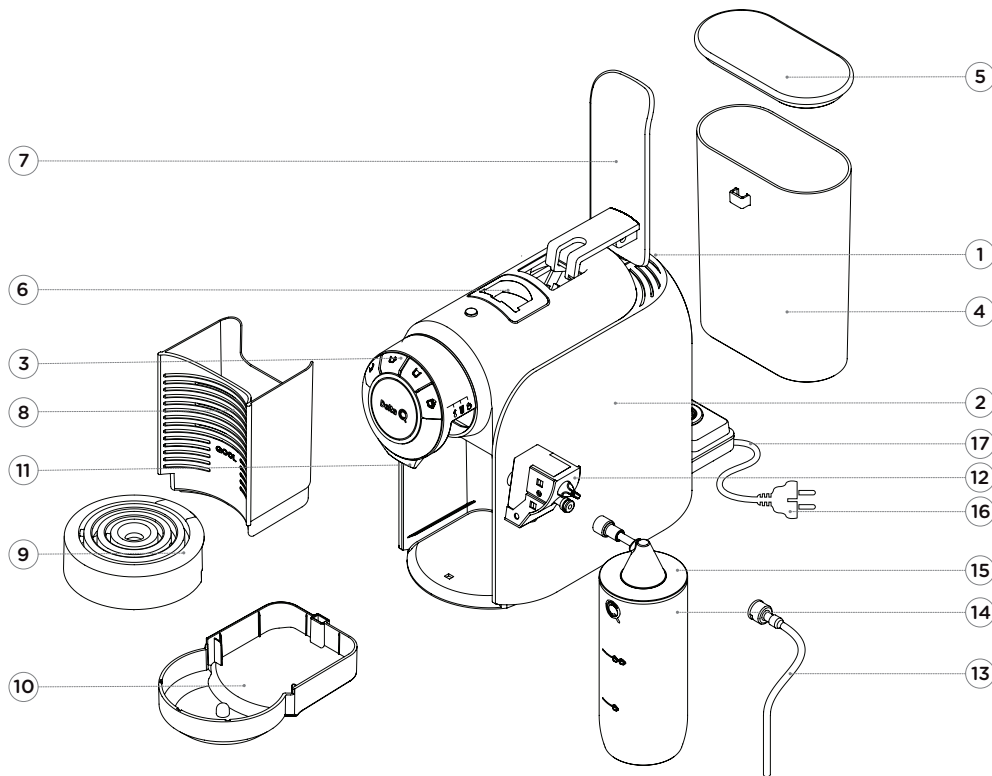

Fig. 1: MilkQool automatic.



MILKQOOL

CONTROL PANEL

- A. Espresso extraction button/water button
- B. Long coffee extraction button/water button
- C. Tea extraction button/water button/purge
- D. Button for a milk-based beverage



BEVERAGE SELECTOR



Fig. 2: Control panel buttons.

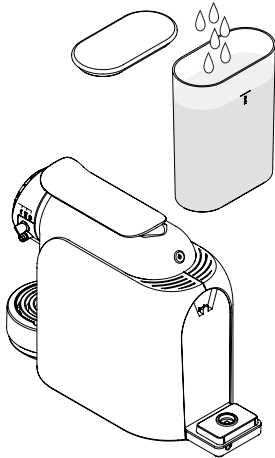

Fig. 3: Remove the water tank and fill with water.

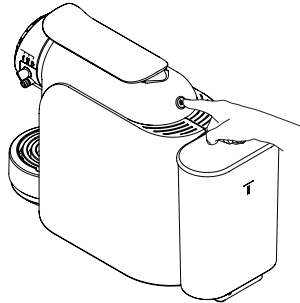

Fig. 5: On/Off general button.

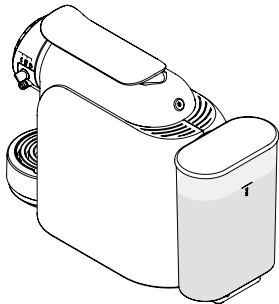

Fig. 4: Install the water tank in the machine.

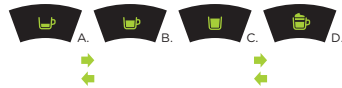

Fig. 6: Pre-heating of equipment.



Fig. 7: Ready for use.

USING YOUR COFFEE MACHINE

Using your coffee machine for the first time

Confirm whether any accessories are missing and that the equipment is not damaged.

Then clean the inner parts following the steps below:

- Remove all the protective materials and storage adhesives from the machine components.
- Remove it and open the cover and fill with 1 L of water (see **Fig. 3**).

Once the water tank has been filled, replace it in the initial position and confirm that it has been correctly fitted (see **Fig. 4**).

- Connect the electrical plug to the respective earthed socket.
- Switch the On/Off general button which is located at the back of the equipment (see **Fig. 5**).
The buttons on the control panel will blink in sequence (green colour) when the equipment starts to pre-heat (approximately 1 minute) (see **Fig. 6**).
- As soon as the buttons on the control panel stop blinking in sequence (green colour), the pre-heating is over (see **Fig. 7**).
- Put a cup (with capacity exceeding 180cc) on the cup tray under the extraction nozzle.
Press the tea extraction button/water button/purge to rinse the machine, repeat three times.

Note: For cleaning the milk system see page 84.



MILKQOOL

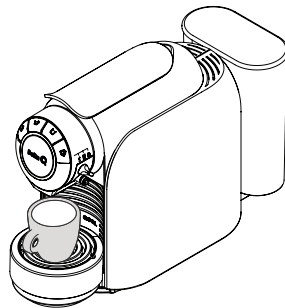

Fig. 8: Place espresso coffee cup.

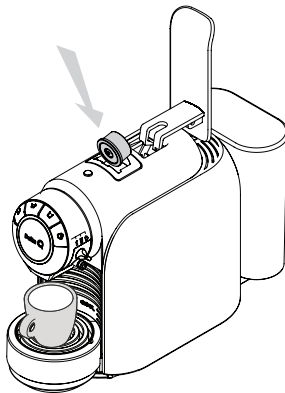

Fig. 9: Place capsule.

Extracting an espresso coffee/ long coffee

- Check whether the water tank is filled with water.
If there is no water in the tank, fill with around 1 L of water (see **Fig. 3**).

*Note: The maximum capacity of the water tank is 1 L (Max.).
The water tank must be filled up to the maximum level so as to reduce the frequency of this operation. The machine alerts if there is not enough water in the tank by means of a luminous alert message on the control panel buttons.*

*For further information about the meaning of the alerts and the luminous alarms, consult the "Alerts and Alarms" chapter (see **Page 87**).*

Once the water tank has been filled, replace it in the initial position and confirm that it has been correctly fitted (see **Fig. 4**).

- Connect the electrical plug to an earthed socket.
Switch the On/Off general button which is located at the back of the equipment.
- The buttons on the control panel will blink in sequence (green colour) when the equipment starts to pre-heat (approximately 1 minute) (see **Fig. 6**).
- As soon as the buttons on the control panel stop blinking in sequence (green colour), the pre-heating is over (see **Fig. 7**).
- Put an espresso coffee cup on the cup tray under the extraction nozzle (see **Fig. 8**).
If the cup tray is in the down position, place it in the top position.
- Raise the lever to its full extent and insert a Delta Q coffee capsule in the capsule housing hole, in accordance with the housing silhouette. Completely lower the lever (see **Fig. 9**).



EN INSTRUCTIONS AND MODE OF USE



Fig. 10: Extracting an espresso coffee.



Fig. 11: Extracting a long coffee.

- Press the espresso coffee/ long coffee extraction button. The luminous indicator of the espresso coffee/ long coffee extraction button blinks (green) and the extraction operation starts (see **Fig. 10 and 11**).
- During drink extraction the corresponding extraction button may be pressed in order to stop the operation. If you wish to extract more of the beverage, press the button again.
- After extracting the amount of coffee selected, the equipment stops automatically. You are recommended to lift the lever again at the end of the extraction process to release the capsule into the used capsule tank. Lower the lever into its resting position (see **Fig. 9**).



Warning: If, during the beverage preparation, there is any alert because of a lack of water, blockage or fault in the used capsule tank, the equipment will/must be stopped immediately.

*(For further information about the meaning and definition of the alerts and the luminous alarms, consult the “Alerts and Alarms” chapter (see **Page 87**).*

- The equipment returns to the “Ready to use” mode and all the luminous indicators of the control panel buttons are illuminated green (see **Fig. 7**).

Note: Empty the used capsule tank and the drip basin frequently.

- Always turn off the coffee machine by pressing/switching the On/Off general button.



MILKQOOL

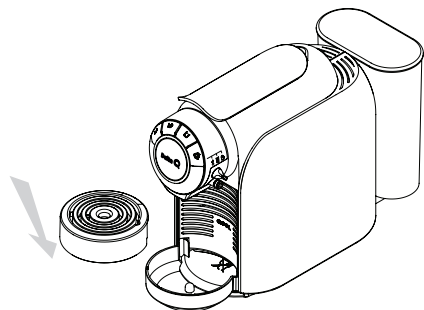

Fig. 12: Lower the cup tray.

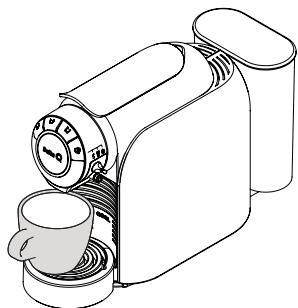

Fig. 13: Place cup with capacity exceeding 180cc.



Fig. 14: Extracting tea.

Extracting tea

- Follow the first four steps in accordance with *Extracting an espresso coffee/ long coffee* (see **Page 71**).

*Note: Whenever the type of drink to be extracted is altered (coffee, tea) a purge action must be carried out (see **Page 74**).*

- If the cup is higher than the distance between the tray and the extraction nozzle, lower the cup tray (see **Fig. 12**). Put a tea cup (with capacity exceeding 180cc) on the cup tray under the extraction nozzle (see **Fig. 13**).
- Raise the lever to its full extent and insert a Delta Q coffee capsule in the capsule holder hole, in accordance with the housing silhouette. Completely lower the lever (see **Fig. 9**).
- Press the tea extraction button. The indicator lights of the espresso and the coffee extraction buttons go out.
- The indicator light of the tea extraction button blinks (green colour) and the tea extraction starts (see **Fig. 14**).
- During beverage extraction the corresponding extraction button may be pressed in order to stop the operation. If you wish to extract more of the beverage, press the button again.
- After extracting the amount of tea selected, the equipment stops automatically. You are recommended to lift the lever again at the end of the extraction process to release the capsule into the used capsule tank. Lower the lever into its resting position (see **Fig. 9**).



Warning: If, during the beverage preparation, there is any alert because of a lack of water, blockage or fault in the used capsule tank, the equipment will/must be stopped immediately.

*(For further information about the meaning and definition of the alerts and the luminous alarms, consult the "Alerts and Alarms" chapter (see **Page 87**).*



EN INSTRUCTIONS AND MODE OF USE

- The equipment returns to the “Ready to use” mode and all the luminous indicators of the control panel buttons are illuminated green (see **Fig. 7**).

Note: Empty the used capsule tank and the drip basin frequently.

- Always turn off the coffee machine by pressing/switching the On/Off general button.

Purge

Frequent use of the “Purge” operation ensures improved beverage quality and proper equipment maintenance.

- Without inserting a capsule, press the tea/water extraction button, to pump the water through the machine. The luminous indicators of the espresso and coffee extraction buttons go out. The indicator light of the tea extraction button will stay on (see **Fig. 14**).
- The luminous indicator of the tea extraction button blinks and the purge operation starts.
- During the purge the corresponding button may be pressed again in order to stop the operation.



Warning: If, during the beverage preparation, there is any alert because of a lack of water, blockage or fault in the used capsule tank, the equipment will/must be stopped immediately.

*(For further information about the meaning and definition of the alerts and the luminous alarms, consult the “Alerts and Alarms” chapter (see **Page 87**).*

- The equipment returns to the “Ready to use” mode and all the luminous indicators of the control panel buttons are illuminated green (see **Fig. 7**).



MILKQOOL

Stand by Mode



Whenever the equipment is idle for over 10 minutes, it enters “*Stand by*” mode. All button indicator lights on the control panel go out, with the exception of the Delta Q logotype, which will remain in the *Breathing Light Effect mode* (see **Fig. 15**).

- When the user presses any extraction button again, the equipment leaves Stand by mode, restarts the heating process and returns to the “Ready to use” mode in approximately 1 minute (see **Fig. 7**).

Fig. 15: Stand by mode.



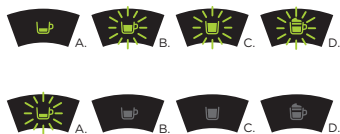

Fig. 16: Programming the coffee extraction button.

PERSONALISED SETTINGS

The control panel buttons can also be used to personalise the dosages of the different drinks.

Programming the espresso extraction button.

Note: The pre-defined factory volume for the espresso extraction button is around 30cc.

- To alter the volume of your beverage, ensure the machine is ON (see **Fig.5**), check whether there is any water in the water tank and wait until the control panel buttons indicate “Ready to use” (see **Fig. 7**).
- Then press the espresso extraction button until the indicator lights of the long, the tea and milk-based beverage extraction buttons start blinking. Press the espresso extraction button (see **Fig. 16**). The indicator lights of the long, the tea and milk-based beverage extraction buttons go out.

Note: If the user does not press again the espresso extraction button after 1 minute, the equipment will revert automatically to the “Ready to use” mode.

- As soon as extraction has reached the desired dosage, press the espresso extraction button again and the operation is complete. The equipment memorises this volume and will start extracting it until new programming has been defined.
- After completing extraction, the equipment returns to “Ready to use” mode (see **Fig. 7**).

Note: If the user fails to press the extraction button to complete the operation, the equipment will automatically assume the volume around of 75cc.



MILKQOOL

Programming the long coffee extraction button.

Note: The pre-defined factory volume for the long coffee extraction button is around 45cc.

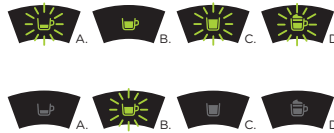

Fig. 17: Programming the long coffee extraction button.

- To alter the volume of your beverage, ensure the machine is ON (see **Fig.5**), check whether there is any water in the water tank and wait until the control panel buttons indicate “Ready to use” (see **Fig. 7**).
- Then press the long coffee extraction button until the indicator lights of the espresso, the tea and milk-based beverage extraction buttons start blinking. Press the long coffee extraction button (see **Fig. 17**). The indicator lights of the espresso, the tea and milk-based beverage extraction buttons go out.

Note: If the user does not press again the long coffee extraction button after 1 minute, the equipment will revert automatically to the “Ready to use” mode.

- As soon as extraction has reached the desired dosage, press the long coffee extraction button again and the operation is complete. The equipment memorises this volume and will start extracting it until new programming has been defined.
- After completing extraction, the equipment returns to “Ready to use” mode (see **Fig. 7**).

Note: If the user fails to press the extraction button to complete the operation, the equipment will automatically assume the maximum volume around of 75cc.

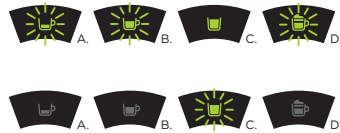

Fig. 18: Programming the tea extraction button.

Programming the tea extraction button.

Note: The pre-defined factory volume for the tea extraction button is around 180cc.

- To alter the volume of your drink, ensure the machine is ON (see **Fig.5**), check whether there is any water in the water tank and wait until the control panel buttons indicate “Ready to use” (see **Fig. 7**).
- Then press the tea extraction button until the indicator lights of the espresso, the long coffee and milk-based beverage extraction buttons start blinking.
Press the tea extraction button (see **Fig. 18**).
The indicator lights of the espresso, the long coffee and milk-based beverage extraction buttons go out.

Note: If the user does not press again the tea extraction button after 1 minute, the equipment will revert automatically to the “Ready to use” mode.

- As soon as extraction has reached the desired dosage, press the tea extraction button again and the operation is complete.
The equipment memorises this volume and will start extracting it until new programming has been defined.
- After completing extraction, the equipment returns to “Ready to use” mode (see **Fig. 7**).

Note: If the user fails to press the extraction button to complete the operation, the equipment will automatically assume the maximum volume of 200cc.





MILK-BASED BEVERAGE



EN INSTRUCTIONS AND MODE OF USE

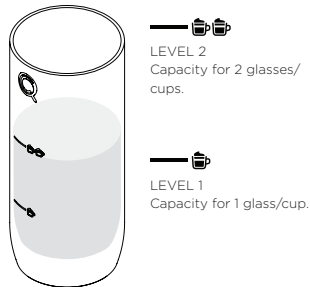

Fig. 19: Pour milk into the milk tank.

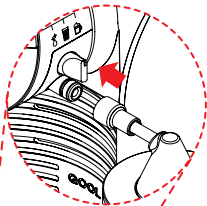

Fig. 21: Adjust the selector to the galão or cappuccino position.

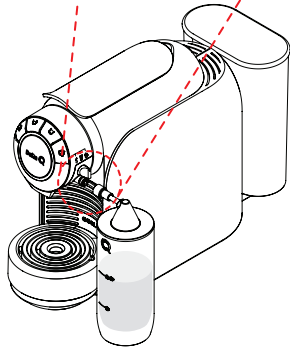

Fig. 20: Connect the milk tank to the milk system.



Fig. 22: Press the Milk-based beverage button.

PREPARING A GALÃO - CAPPUCCINO

Milk tank

Note: Rinse the milk tank thoroughly before reusing it.

- Pour milk into the milk tank according to the desired amount (see Fig. 19).

Note: To obtain a perfect milk foam use semi-skimmed milk at the refrigerator temperature.

- Cover the milk tank with the lid.
- Connect the milk tank to the milk system (see Fig. 20).

- Raise the lever to its full extent and insert a Delta Q coffee capsule in the capsule housing hole, in accordance with the housing silhouette. Completely lower the lever (see Fig. 9).

- Lower the cup tray and place a glass of galão (black coffee and 3/4 milk) or a Cappuccino cup (with capacity exceeding 190cc) under the extraction nozzle.

- Adjust the selector to the Galão or Cappuccino position according to the desired beverage (see Fig. 21).

- Press the Milk-based beverage button (see Fig. 22).

Note: For Galão, the beverage preparation starts as follows (first the coffee, followed by a brief pause, and then the milk).

For Cappuccino, the beverage preparation starts as follows (first the milk foam and then the coffee).

- You are recommended to lift the lever again at the end of the extraction process to release the capsule into the used capsule tank. Lower the lever into its resting position.

Note: In order for the milk system to operate perfectly, it must be rinsed and cleaned after each use (see page 84).





MILKQOOL

PREPARING A GALÃO - CAPPUCCINO

Milk suction tube

Note: Rinse the milk tank thoroughly before reusing it.

- Pour milk into the milk tank according to the desired amount (see **Fig. 19**).

Note: To obtain a perfect milk foam use semi-skimmed milk at the refrigerator temperature.

- Connect the milk suction tube to the milk system (see **Fig. 23**).
- Place the other end of the milk suction tube into a milk package (see **Fig. 24**).
- Raise the lever to its full extent and insert a Delta Q coffee capsule in the capsule housing hole, in accordance with the housing silhouette. Completely lower the lever (see **Fig. 9**).
- Place a glass of *galão* (black coffee and 3/4 milk) or a Cappuccino cup (with capacity exceeding 190cc) under the extraction nozzle.
- Adjust the selector to the *Galão* or Cappuccino position according to the desired beverage (see **Fig. 21**).
- Press the Milk-based beverage button (see **Fig. 22**).

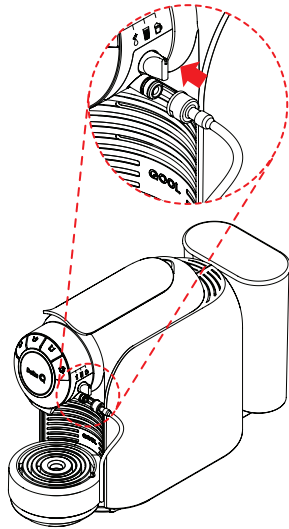

Fig. 23: Connect the milk suction to the milk system.

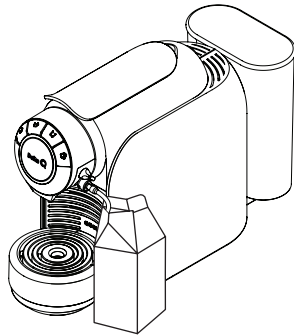

Fig. 24: Place the milk suction into a milk package.

Note: For Galão, the beverage preparation starts as follows (first the coffee, followed by a brief pause, and then the milk).

For Cappuccino, the beverage preparation starts as follows (first the milk foam and then the coffee).

- You are recommended to lift the lever again at the end of the extraction process to release the capsule into the used capsule tank. Lower the lever into its resting position.

Note: In order for the milk system to operate perfectly, it must be rinsed and cleaned after each use (see page 84).



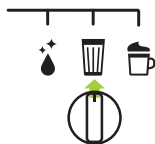

Fig. 25: Adjust the selector to the *Galão* position.



Fig. 26: Hold the Milk-based beverage button.

PROGRAMMING THE COFFEE/*GALÃO* AMOUNT

- Adjust the selector to the *Galão* position (see **Fig. 25**).
- Raise the lever completely and insert a Delta Q coffee capsule in the capsule holder aperture, arranged in accordance with the aperture silhouette. Lower the lever completely (see **Fig. 9**). Place a cup of *Galão* under the extraction beak.
- Hold the Milk-based beverage button for 6 seconds, and the Espresso, Long coffee and Infusion buttons blinks (see **Fig. 26**).
- Press the Milk-based beverage button again, thus beginning the coffee extraction and when the extraction reaches the intended dose press the Milk-based beverage button again. The machine memorises this volume and will start extracting it until a new programme is set.
- Afterwards, the machine pre-heats (approximately 25"). When the machine reaches the temperature, the milk extraction begins and when the desired amount is reached press the Milk-based beverage button again. The machine memorises this volume and will start extracting it until a new programme is set.

Note: The programmable maximum volume of the beverage is 220cc.



MILKQOOL



Fig. 27: Adjust the selector to the Cappuccino position.

PROGRAMMING THE COFFEE/CAPPUCCINO AMOUNT

- Adjust the selector to the Cappuccino position (see **Fig. 27**).
- Raise the lever completely and insert a Delta Q coffee capsule in the capsule holder aperture, arranged in accordance with the aperture silhouette. Lower the lever completely (see **Fig. 9**). Place a Cappuccino cup under the coffee extraction nozzle.
- Hold the Milk-based beverage button for 6 seconds, and the Espresso, long coffee and Infusion buttons blinks (see **Fig. 26**).
- Press the Milk-based beverage button again, thus beginning the machine preheating process (approximately 25"). When the machine reaches the temperature, the milk foam extraction begins and when the desired amount is reached press the Milk-based beverage button again. The machine memorises this volume and will start extracting it until a new programme is set.
- Then, the coffee extraction begins and, when the extraction reaches the desired amount, press the Milk-based beverage button again. The machine memorises this volume and will start extracting it until a new programme is set.

Note: The programmable maximum volume of the beverage is 220cc.



Fig. 28: Adjust the selector to the Cleaning Position.

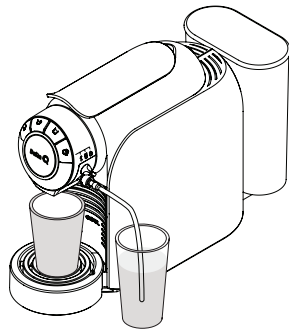

Fig. 29: Fill a container with 120ml of clean water.



Fig. 30: The milk system cleaning.

CLEANING AND MAINTAINING THE MILK SYSTEM

Rinsing the milk system

- Adjust the selector to the Cleaning Position, place a tall glass (with capacity exceeding 190cc) under the extraction nozzle (see **Fig. 28**).
- Connect the milk suction tube to the milk system (see **Fig. 24**).
- Fill a container with 120ml of clean water. Immerse the milk suction tube in the container (see **Fig. 29**).
- Press the Milk-based beverage button and the milk-based beverage button will turn red (see **Fig. 30**).
- The milk system cleaning process begins when hot water and steam come out. The drying process lasts for about 1 minute. The machine stops automatically.



MILKQOOL

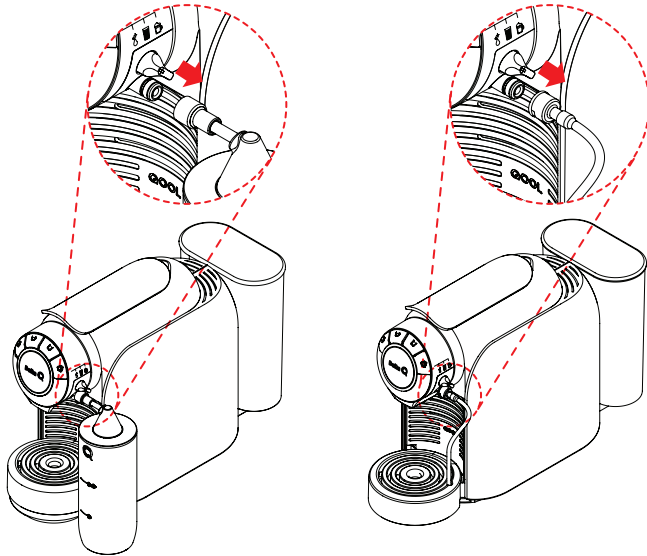

Fig. 31: Remove the deposit or milk suction tube out.

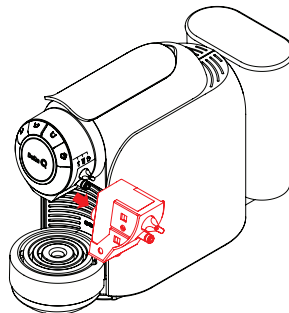

Fig. 32: Detach the milk system.

Maintaining the milk system

- Switch the On/Off general button which is located at the back of the equipment (see **Fig. 5**).
- Remove carefully the deposit or milk suction tube out (see **Fig. 31**).
- Then detach the Milk system by pulling out the connector (see **Fig. 32**).
- Rinse carefully any traces of milk with clean water. Immerse all parts in hot water with detergent for a few minutes.
- Rinse with cold clean water and wipe with a clean cloth.

Note: The milk system and the milk tank are dishwasher safe.



Original settings

Note: The predefined factory volumes for extraction buttons are approximately:

Espresso coffee: 30cc

Coffee: 45cc

Tea: 180cc

Galão: 190cc

Cappuccino: 190cc

To return the equipment to original factory settings, ensure the machine is ON (see **Fig. 5**), and wait until the control panel buttons indicate “Ready to use” (see **Fig. 7**).



Fig. 33: Original setting of the extraction buttons.

- Next, you must press together the espresso and the tea extraction buttons until all the buttons on the control panel start blinking three times (see **Fig. 33**).
- As soon as the buttons stop blinking factory settings have been reset.





ALERTS AND ALARMS

Lack of water



Fig. 34: Luminous alert that there is a lack of water in the water tank.

The indicator lights of the espresso and the tea buttons blink (red colour) (see **Fig. 34**), indicating that the water tank does not contain enough water for the machine to work correctly. You must resupply the tank with water, if the middle of an extraction lift the lever again at the end of the extraction process to release the capsule into the used capsule tank. Press one of the control panel buttons. The machine returns to "Ready to use" mode (see **Fig. 7**). Press the tea extraction button to start a purge.

If, after carrying out this operation, the luminous alert remains unchanged, please turn the equipment off, wait for 2 minutes and turn it back on again after 2 minutes.

If the problem persists, contact **Customer Service and Support (00 800 20 50 20 50 - toll free)**.



Fig. 35: Luminous alert that used capsules tank is full.

Used capsules tank full/ Containers out

The four extraction buttons blink (red colour) (see **Fig. 35**), indicating that the used capsules tank is full, thus not allowing the machine to work correctly. The tank must be emptied and returned to the correct and specified position.

The alert disappears after the machine detects that the used capsule tank is correctly positioned.

If, after carrying out this operation, the luminous alert remains unchanged, please turn the equipment off, wait for 2 minutes and turn it back on again.

If the problem persists, contact **Customer Service and Support (00 800 20 50 20 50 - toll free)**.



Fig. 36: Luminous alert for NTC malfunction alarm.

Temperature sensor (NTC malfunction)

The four extraction buttons turn red (see **Fig. 36**). Please turn the equipment off, wait for 2 minutes and turn it back on again.

If the problem persists, contact **Customer Service and Support (00 800 20 50 20 50 - toll free)**.





Fig. 37: Luminous alert for water level sensor malfunction alarm.

Water level sensor malfunction

The indicator lights of the espresso and the tea buttons turn red (see **Fig. 37**), indicating that there is a breakdown in the water level sensor. Please turn the equipment off, wait for 2 minutes and turn it back on again. If the problem persists, contact **Customer Service and Support (00 800 20 50 20 50 - toll free)**.



CLEANING AND MAINTENANCE



*Warning: Confirm that the equipment has been switched off from the electrical socket before cleaning.
To avoid electric shocks, do not immerse the cable, plug or equipment in water, or any other liquid.
After each use always confirm whether the plug has been removed from the electrical socket.*

You are recommended to periodically follow the steps below:

- Whenever possible, purge the equipment. Frequent use of the “Purge” operation ensures improved beverage quality and proper equipment maintenance.
Consult “Purge” chapter (see **Page 74**).
- Use a dry cloth to clean the water tank.
- The used capsules collection tank, the cup tray and the drip basin may be washed in water and dried with a soft cloth.
- Clean the outer surfaces of the equipment with a damp cloth.
- You must never immerse the equipment in water or any other liquid.

DESCALING

In order to keep your machine working efficiently you must regularly clean the mineral deposits (scale) produced by the water. You must bear in mind the water quality (hard or soft water) in your usage area and how frequently the equipment is used.
You are recommended to carry out equipment descaling every three months, or after approximately 200 Delta Q capsule extractions.

*Follow the safety instructions shown on the Delta Q descaling kit packaging.
Avoid contact of the descaling solution with eyes, skin, machine and surrounding surfaces.*



TROUBLESHOOTING

PROBLEM	SOLUTION
The equipment does not switch on. The control buttons do not work	Confirm whether the electrical plug has been fitted into the respective socket properly and whether the On/Off general button is appropriately switched.
The lever does not close completely.	Check whether a capsule has been retained inside the extraction unit. Open and close the lever again until observing that the extraction unit is clear and unblocked.
The capsule gets stuck in the capsule housing.	Check whether the used capsule tank is full. Where necessary, empty it and put the empty tank back in its specified position.
Milk drinks are not the usual level.	See the section “Cleaning and Maintaining the Milk System” (see page 84).
Luminous alerts appear which are not described in the manual.	Contact Customer Service and Support (00 800 20 50 20 50 - toll free) .



MILKQOOL

ENERGY AND THE ENVIRONMENT

Energy

Delta Q is committed to designing and producing innovative, high performance machines which are easy to use.

To improve the energy performance of the machine, improvements and functions were introduced which seek to reduce energy consumption: the machine goes into Standby mode automatically after 10 minutes without being used. For further information about this function consult "Stand by Mode" (see **Page 75**).

Environment

Help us protect the environment!



- Do not dispose of electrical appliances as unsorted municipal waste, use separate collection facilities. Contact your local government for information regarding the collection systems available. If electrical appliances are disposed of in landfills or dumps, hazardous substances can leak into the groundwater and get into the food chain, damaging your health and well-being.
- Delta Q is committed to recycling used capsules. Consult our website: **mydeltaq.com** to obtain further information about how to recycle Delta Q used capsules or contact the **Customer Service and Support (00 800 20 50 20 50 - toll free)**.







FR MACHINE À CAFÉ EXPRESSO AVEC SYSTÈME DE LAIT
MILKQOOL EVOLUTION

MANUEL D'UTILISATION

Lisez attentivement ce manuel avant d'utiliser l'équipement.
Conservez-le, il vous servira de référence future.





FR INSTRUCTIONS ET MODE D'EMPLOI





MILKQOOL

Cher Client,

Maintenant que vous avez acquis une machine à café expresso Delta Q MilkQool Evolution, vous pouvez partager avec nous la passion pour un café unique de qualité supérieure, avec toute la simplicité des meilleures choses de la vie.

Delta Q, est l'invitation parfaite à partager du bonheur avec ceux que nous aimons le plus.

C'est vivre la saveur des petits moments autour du plaisir unique du café expresso de qualité supérieure, avec toute la commodité que la capsule peut offrir.

C'est assumer l'engagement de la diversité du choix et de la passion qui empreint tout ce que nous faisons, avec la garantie d'un expresso toujours parfait.

Vous trouverez dans les pages suivantes toutes les informations nécessaires pour utiliser votre Delta Q MilkQool Evolution correctement, pour être sûr que votre désir de savourer un expresso parfait sera satisfait.

Merci d'avoir choisi Delta Q.
Merci de partager notre passion.



FR INSTRUCTIONS ET MODE D'EMPLOI

INFORMATIONS TECHNIQUES

Modèle : MILKQOOL

Consommables : Capsules Delta Q

Éjection : Éjection automatique de capsules usagées

Dimensions : 410 mm X 160 mm X 281 mm

Poids approximatif : 4,6 kg

Capacité du réservoir d'eau : 1 L

Capacité du bac à capsules usagées : 10 capsules

Puissance : 1200 W

Voltage : 220 - 240 V

Fréquence : 50 Hz



SERVICE CLIENT

mydeltaq.com

 00 800 20 50 20 50 (appel gratuit)

NOVADELTA, LDA
Av. Infante D. Henrique 151 A
1959-012 Lisboa
Portugal





MILKQOOL

TABLE DES MATIÈRES

1. INFORMATIONS TECHNIQUES	96
2. SERVICE CLIENT	96
3. CONNAÎTRE VOTRE MACHINE À CAFÉ	98
4. PANNEAU DE COMMANDE	99
5. UTILISER SA MACHINE À CAFÉ	100
6. PURGE	104
7. MODE VEILLE	105
8. CONFIGURATIONS PERSONNALISÉES	106
9. PRÉPARER UN CAFÉ CRÈME/CAPPUCCINO	110
10. PROGRAMMER LA QUANTITÉ DE CAFÉ/CAFÉ CRÈME	112
11. PROGRAMMER LA QUANTITÉ DE CAFÉ/CAPPUCCINO	113
12. NETTOYAGE ET ENTRETIEN DU SYSTÈME DE LAIT	114
13. DÉFINITIONS D'ORIGINE	116
14. ALERTES ET ALARMES	117
15. NETTOYAGE ET MAINTENANCE	119
16. DÉTARTRAGE	119
17. RÉOLUTION DES PROBLÈMES	120
18. ÉNERGIE ET ENVIRONNEMENT	121

CONNAÎTRE VOTRE MACHINE À CAFÉ

1. Bouton général On/Off
2. Corps de l'équipement
3. Panneau de commande
4. Réservoir d'eau
5. Couvercle du réservoir d'eau
6. Porte-capsules
7. Levier d'ouverture du porte-capsules
8. Bac de récupération des capsules
9. Plateau amovible pour pose des tasses
10. Bac d'égouttage
11. Bec verseur
12. Sélecteur de boissons/ Système de lait
13. Tube d'aspiration du lait
14. Réservoir à lait
15. Couvercle du réservoir à lait
16. Fiche d'alimentation*
17. Câble électrique

*Excepté en Grande-Bretagne

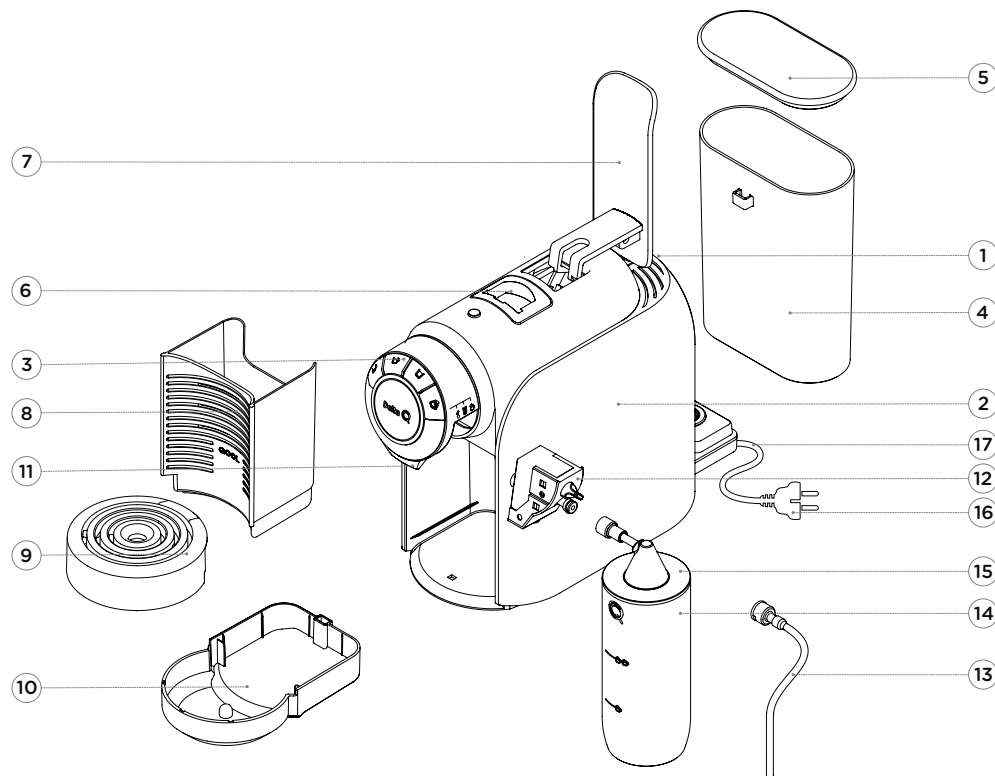

Fig. 1: MilkQool automatique.



MILKQOOL

PANNEAU DE COMMANDE

- A. Bouton d'extraction de café expresso/d'eau
- B. Bouton d'extraction de café long/d'eau
- C. Bouton d'extraction de thé/d'eau/purge
- D. Bouton pour boisson à base de lait



SÉLECTEUR DE BOISSONS

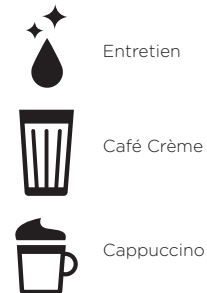

Fig. 2: Boutons du panneau de commande.

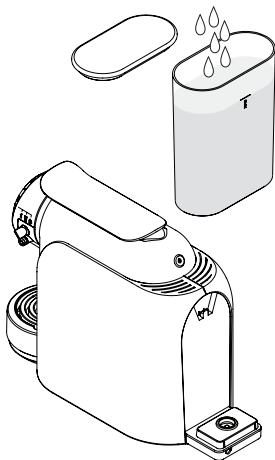

Fig. 3: Retirez le réservoir d'eau et remplissez-le avec de l'eau.

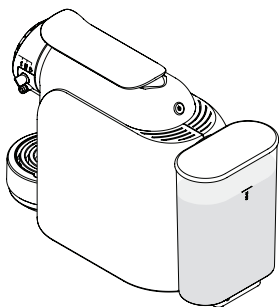

Fig. 4: Placez le réservoir d'eau dans la machine.

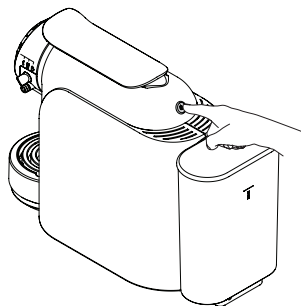

Fig. 5: Bouton général On/Off.

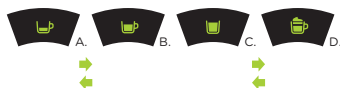

Fig. 6: Préchauffage de l'équipement.



Fig. 7: Prêt à l'utilisation.



UTILISER SA MACHINE À CAFÉ

Utiliser sa machine à café pour la première fois

Assurez-vous qu'il ne manque aucun accessoire et que l'équipement n'est pas endommagé.

Nettoyez ensuite les pièces internes selon les étapes suivantes :

- Retirez l'ensemble des adhésifs de protection et de conditionnement des composants de la machine.
- Retirez le réservoir d'eau et ouvrez le couvercle (voir **Fig. 3**). Placez ensuite environ 1 L d'eau dans le réservoir.
- Après l'avoir rempli d'eau, placez le réservoir d'eau dans sa position initiale et assurez-vous qu'il est correctement fixé (voir **Fig. 4**).
- Branchez la fiche électrique dans la prise dotée d'une mise à terre.

t

Les boutons du panneau de commande clignotent régulièrement (couleur verte) et le préchauffage de l'équipement commence (environ 1 minute) (voir **Fig. 6**).

- Lorsque les boutons du panneau de commande cessent de clignoter régulièrement (couleur verte), le préchauffage est terminé (voir **Fig. 7**).

- Placez une tasse (d'une capacité supérieure à 180cc) au-dessus du plateau amovible pour appui des tasses et en dessous du bec verseur. Appuyez sur le bouton d'extraction de thé/d'eau/purge pour rincer la machine, répétez trois fois l'opération.

Note: Pour le nettoyage du système de lait voir page 114.





MILKQOOL

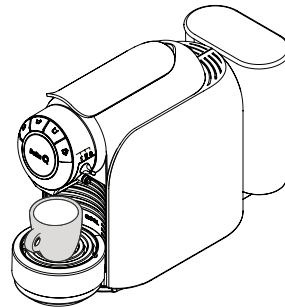

Fig. 8: Placez une tasse à café expresso.

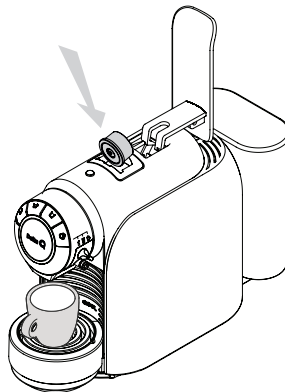

Fig. 9: Placez la capsule.

Extraire un café expresso/ café long

- Vérifiez que le réservoir d'eau contient de l'eau.
S'il n'y a pas d'eau, retirez le réservoir d'eau et ouvrez le couvercle.
Versez ensuite environ 1 L d'eau dans le réservoir (voir **Fig. 3**)

*Note: La capacité maximale du réservoir d'eau est de 1 L (Max.).
Le réservoir d'eau doit être rempli jusqu'au niveau maximal de façon à réduire la fréquence de cette opération. La machine prévient en cas de manque d'eau dans le réservoir par l'intermédiaire d'une alerte lumineuse sur les boutons du panneau de commande.
Pour de plus amples informations sur la signification des alertes et alarmes lumineuses, veuillez consulter le chapitre "Alertes et Alarmes" (voir **Page 117**).*

Après avoir rempli le réservoir d'eau, placez le bac à eau dans sa position initiale et assurez-vous qu'il est correctement fixé (voir **Fig. 4**).

- Branchez la fiche électrique dans la prise dotée de mise à terre.
Appuyez sur le bouton On/Off qui se situe à l'arrière de l'équipement.
- Les boutons du panneau de commande clignotent régulièrement (couleur verte) et le préchauffage de l'équipement commence (environ 1 minute) (Voir **Fig. 6**).
- Lorsque les boutons du panneau de commande cessent de clignoter régulièrement (couleur verte), le préchauffage est terminé (voir **Fig. 7**).
- Placez une tasse à café expresso au-dessus du plateau amovible pour appui des tasses et en dessous du bec verseur (voir **Fig. 8**).
Si le plateau amovible pour appui des tasses est en position basse, le placer dans la position supérieure.
- Levez totalement le levier et insérez une capsule de café Delta Q dans l'orifice du porte-capsules, placée selon la forme de l'orifice.
Baissez totalement le levier (voir **Fig. 9**).



Fig. 10: Extraction de café expresso.



Fig. 11: Extraction de café long.

- Appuyez sur le bouton d'extraction de café expresso/ café long. Le voyant lumineux du bouton d'extraction de café expresso/ café long clignote (couleur verte) et l'opération d'extraction débute (voir **Fig. 10 et 11**).

- Pendant l'extraction de la boisson, vous pouvez appuyer sur le bouton d'extraction correspondant afin d'arrêter l'opération. Si vous souhaitez une plus grande quantité, appuyez à nouveau sur le bouton.

- L'équipement s'arrête automatiquement après avoir extrait la quantité de café sélectionnée. Il est recommandé de lever à nouveau totalement le levier afin de libérer la capsule retenue qui tombera dans le bac à capsules usagées. Baissez à nouveau totalement le levier (voir **Fig. 9**).



Avertissement: Si, durant la préparation de la boisson, survient une alerte de manque d'eau, un blocage ou l'absence du bac à capsules usagées, l'équipement s'arrête immédiatement.

*Pour de plus amples informations sur la signification des alertes et alarmes lumineuses, veuillez consulter le chapitre "Alertes et Alarmes" (voir **Page 117**).*

- L'équipement revient en mode "Prêt à l'utilisation" et tous les voyants lumineux des boutons du panneau de commande redeviennent verts (voir **Fig. 7**).

Note: Videz régulièrement le bac à capsules usagées ainsi que le bac d'égouttage.

- Éteignez toujours la machine en appuyant sur le bouton général On/Off.



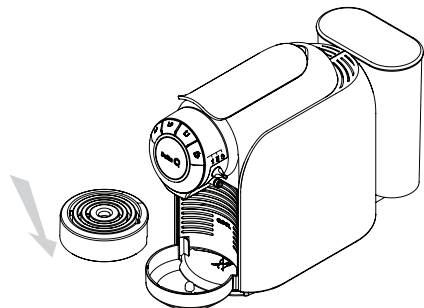

Fig. 12: Baissez le plateau d'appui pour les tasses.

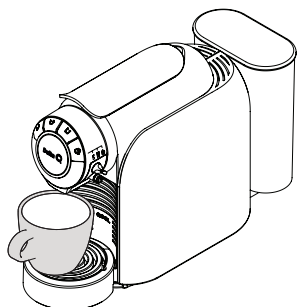

Fig. 13: Placez une tasse d'une capacité supérieure à 180cc.



Fig. 14: Extraction de thé.

Extraire un thé

- Suivez les quatre premières étapes conformément à *Extraire un café expresso/ café long* (voir **Page 101**).

*Note: Lorsque vous changez le type de boisson à extraire (café, thé) vous devez réaliser une action de purge (voir **Page 106**).*

- Si la tasse est plus haute que la distance entre le plateau amovible et le bec verseur, baissez le plateau d'appui pour les tasses (voir **Fig. 12**). Placez une tasse à thé (d'une capacité supérieure à 180cc) au-dessus du plateau amovible pour appui des tasses et en dessous du bec verseur voir **Fig. 13**).
- Levez totalement le levier et insérez une capsule de thé Delta Q dans l'orifice du porte-capsules, placée selon la forme de l'orifice. Baissez totalement le levier (voir **Fig. 9**).
- Appuyez sur le bouton d'extraction de thé. Les voyants lumineux des boutons d'extraction de café expresso et de café long s'éteignent. Le voyant lumineux du bouton d'extraction de thé clignote (couleur verte) et l'opération d'extraction commence (voir **Fig. 14**).
- Pendant l'extraction de la boisson, vous pouvez appuyer sur le bouton d'extraction correspondant afin d'arrêter l'opération. Si vous souhaitez une plus grande quantité de boisson, appuyez à nouveau sur le bouton.
- L'équipement s'arrête automatiquement après avoir extrait la quantité de thé sélectionnée. Il est recommandé de lever à nouveau totalement le levier afin de libérer la capsule retenue qui tombera dans le bac à capsules usagées. Baissez à nouveau totalement le levier (voir **Fig. 9**).



Avertissement: Si, durant la préparation de la boisson, survient une alerte de manque d'eau, un blocage ou l'absence du bac à capsules usagées, l'équipement s'arrête immédiatement.

*Pour de plus amples informations sur la signification des alertes et alarmes lumineuses, veuillez consulter le chapitre "Alertes et Alarmes" (voir **Page 117**).*





FR INSTRUCTIONS ET MODE D'EMPLOI

- L'équipement revient en mode "Prêt à l'utilisation" et tous les voyants lumineux des boutons du panneau de commande s'allument à nouveau (voir **Fig. 7**).

Note: Videz régulièrement le bac à capsules usagées ainsi que le bac d'égouttage.

- Éteignez toujours la machine en appuyant sur le bouton général On/Off.

Purge

Le fait de réaliser régulièrement l'opération de "Purge" garantit une meilleure qualité des boissons extraites ainsi qu'une bonne conservation de l'équipement.

- Sans insérer aucune capsule, appuyez sur le bouton d'extraction de thé/d'eau/de purge afin de pomper l'eau. Les voyants lumineux des boutons d'extraction de café expresso et de café long s'éteignent. Le voyant du bouton d'extraction de thé restera allumé (voir **Fig. 14**).
- Le voyant lumineux du bouton d'extraction de thé clignote et l'opération de purge débute.
- Pendant la purge, vous pouvez appuyer à nouveau sur le bouton correspondant afin d'arrêter l'opération.



Avertissement: Si, durant cette opération, survient un message alerte de manque d'eau, de blocage ou d'absence du bac à capsules usagées, l'équipement s'arrête immédiatement.

*Pour de plus amples informations sur la signification des alertes et alarmes lumineuses, veuillez consulter le chapitre "Alertes et Alarmes" (voir **Page 117**).*

- L'équipement revient en mode "Prêt à l'utilisation" et tous les voyants lumineux des boutons de contrôle redeviennent verts (voir **Fig. 7**).



MILKQOOL



Fig. 15: Mode *veille*.

Mode *Veille*

Dès que l'appareil reste inactif plus de 10 minutes, il entre en mode "*Veille*". Tous les voyants lumineux des boutons du panneau de commande s'éteignent, sauf celui du logotype Delta Q qui va rester en mode "*Breathing Light Effect*" (voir **Fig.15**).

- Lorsque l'utilisateur appuie à nouveau sur un bouton d'extraction, l'équipement sort du mode "*Veille*", réinitialise le processus de chauffage et revient au mode "Prêt à l'utilisation" en environ 1 minute (voir **Fig. 7**).



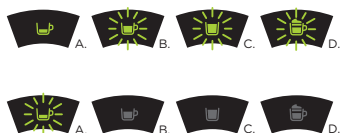

Fig. 16: Programmation du bouton d'extraction café expresso.

CONFIGURATIONS PERSONNALISÉES

Les boutons du panneau de commande de l'équipement servent également à personnaliser les dosages des différentes boissons.

Programmation du bouton d'extraction café expresso

Note: Le volume prédéfini en usine relatif au bouton d'extraction de café expresso est d'environ 30cc.

- Afin de débiter l'opération de modification du volume de votre boisson longue et une fois la machine éteinte, vous devrez appuyer sur le bouton général On/Off (voir **Fig. 5**), vérifiez qu'il y a de l'eau dans le réservoir et attendez que les boutons du panneau de commande indiquent "Prêt à l'utilisation" (voir **Fig. 7**).
- Vous devrez ensuite appuyer sur le bouton d'extraction de café expresso jusqu'à ce que les voyants lumineux des boutons d'extraction de café long, de thé et de boisson à base de lait clignotent. Appuyez de nouveau sur le bouton d'extraction de café expresso (voir **Fig. 16**). Les voyants lumineux des boutons d'extraction de café long, de thé et de boisson à base de lait s'éteignent.

Note: Si l'utilisateur n'appuie pas à nouveau sur le bouton d'extraction de café expresso dans la minute qui suit, l'équipement revient automatiquement au mode «Prêt à l'utilisation».

- Lorsque l'extraction arrive au dosage souhaité, appuyez à nouveau sur le bouton d'extraction de café expresso, signifiant ainsi la conclusion de l'opération. L'équipement mémorise ce volume et il l'extraira jusqu'à ce qu'une nouvelle programmation soit définie.
- À la fin de l'extraction, l'équipement revient en mode "Prêt à l'utilisation" (voir **Fig. 7**).

Note: Si l'utilisateur n'appuie pas sur le bouton d'extraction afin de finaliser l'opération, l'équipement prendra automatiquement le volume d'environ de 75cc.



Programmation du bouton d'extraction café long

Note: Le volume prédéfini en usine relatif au bouton d'extraction de café long est d'environ 45cc.

- Afin de débiter l'opération de modification du volume de votre boisson longue et une fois la machine éteinte, vous devrez appuyer sur le bouton général On/Off (voir **Fig. 5**), vérifiez qu'il y a de l'eau dans le réservoir et attendez que les boutons du panneau de commande indiquent "Prêt à l'utilisation" (voir **Fig. 7**).

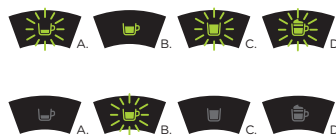

Fig. 17: Programmation du bouton d'extraction café long.

- Vous devrez ensuite appuyer sur le bouton d'extraction de café long jusqu'à ce que les voyants lumineux des boutons d'extraction de café expresso, de thé et de boisson à base de lait clignotent. Appuyez de nouveau sur le bouton d'extraction de café long (voir **Fig. 17**). Les voyants lumineux des boutons d'extraction de café expresso, de thé et de boisson à base de lait s'éteignent.

Note: Si l'utilisateur n'appuie pas à nouveau sur le bouton d'extraction de café long dans la minute qui suit, l'équipement revient automatiquement au mode « Prêt à l'utilisation ».

- Lorsque l'extraction arrive au dosage souhaité, appuyez à nouveau sur le bouton d'extraction de café long, signifiant ainsi la conclusion de l'opération. L'équipement mémorise ce volume et il l'extraira jusqu'à ce qu'une nouvelle programmation soit définie.
- À la fin de l'extraction, l'équipement revient en mode "Prêt à l'utilisation" (voir **Fig. 7**).

Note: Si l'utilisateur n'appuie pas sur le bouton d'extraction afin de finaliser l'opération, l'équipement prendra automatiquement le volume maximal de 75cc.

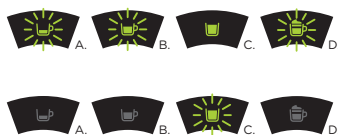

Fig. 18: Programmation du bouton d'extraction de thé.

Programmation du bouton d'extraction de thé

Note: Le volume prédéfini en usine relatif au bouton d'extraction de thé est d'environ 180cc.

- Afin de débiter l'opération de modification du volume de votre boisson thé et une fois la machine éteinte, vous devrez appuyer sur le bouton général On/Off, (voir **Fig. 5**), et attendez que les boutons du panneau de commande indiquent "Prêt à l'utilisation" (voir **Fig. 7**).
- Vous devrez ensuite appuyer sur le bouton d'extraction de thé jusqu'à ce que les voyants lumineux des boutons d'extraction de café expresso, de café long et de boisson à base de lait clignotent. Appuyez de nouveau sur le bouton d'extraction de thé (voir **Fig. 18**). Les voyants lumineux des boutons d'extraction de café expresso, de café long et de boisson à base de lait s'éteignent.

Note: Si l'utilisateur n'appuie pas à nouveau sur le bouton d'extraction de thé dans la minute qui suit, l'équipement revient automatiquement au mode « Prêt à l'utilisation ».

- Lorsque l'extraction arrive au dosage souhaité, appuyez à nouveau sur le bouton d'extraction de thé, signifiant ainsi la conclusion de l'opération. L'équipement mémorise ce volume et il l'extraira jusqu'à ce qu'une nouvelle programmation soit définie.
- À la fin de l'extraction, l'équipement revient en mode "Prêt à l'utilisation" (voir **Fig. 7**).

Note: Si l'utilisateur n'appuie pas sur le bouton d'extraction afin de finaliser l'opération, l'équipement prendra automatiquement le volume maximal de 200cc.



BOISSON À BASE DE LAIT





FR INSTRUCTIONS ET MODE D'EMPLOI

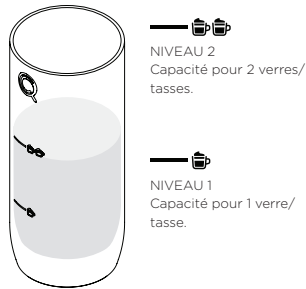

Fig. 19: Versez le lait dans le réservoir à lait.

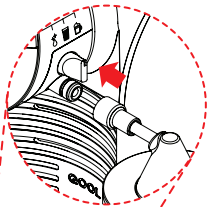

Fig. 21: Mettez le sélecteur en position Café Crème ou Cappuccino.



Fig. 22: Appuyez sur le bouton Boisson à base de lait.

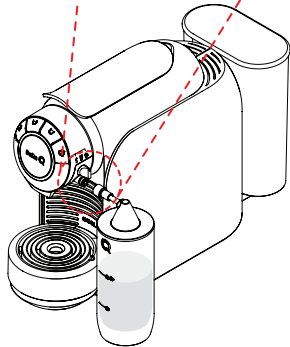

Fig. 20: Connectez le réservoir à lait au système de lait.

PRÉPARER UN CAFÉ CRÈME - CAPPUCCINO

Réservoir à lait

Note : Rincez bien le réservoir à lait avant de l'utiliser de nouveau.

- Versez le lait dans le réservoir à lait pour la quantité voulue (voir Fig. 19).

Note : Afin d'obtenir une mousse de lait parfaite, utilisez du lait demi-écrémé à la température du réfrigérateur.

- Fermez le réservoir à lait avec son couvercle.
- Connectez le réservoir à lait au système de lait (voir Fig. 20).
- Levez totalement le levier et insérez une capsule de café Delta Q dans l'orifice du porte-capsules, placée selon la forme de l'orifice. Baissez totalement le levier (voir Fig. 9).

- Placez un verre de café crème ou une tasse de Cappuccino en-dessous du bec verseur.

- Baissez le plateau d'appui pour les tasses et mettez le sélecteur sur Café crème ou Cappuccino (d'une capacité supérieure à 190cc), selon la boisson que vous souhaitez (voir Fig. 21).

- Appuyez sur le bouton Boisson à base de lait (voir Fig. 22).

Note : La préparation du Galão débute de la façon suivante : d'abord le café, suivi d'une courte pause et, enfin, le lait.

La préparation du Cappuccino débute de la façon suivante : d'abord la mousse de lait, suivie du café.

- Il est recommandé de lever à nouveau totalement le levier afin de libérer la capsule retenue qui tombera dans le bac à capsules usagées. Baissez à nouveau totalement le levier (voir Fig. 9).

Note : Le système de lait devra être rincé et nettoyé après chaque emploi de façon à garantir un fonctionnement sans faille (voir page 114).





MILKQOOL

PRÉPARER UN CAFÉ CRÈME - CAPPUCCINO

Tube d'aspiration du lait

Note : Rincez bien le réservoir à lait avant de l'utiliser de nouveau.

- Versez le lait dans le réservoir à lait pour la quantité voulue (voir **Fig. 19**).

Note : Afin d'obtenir une mousse de lait parfaite, utilisez du lait demi-écrémé à la température du réfrigérateur.

- Connectez le tube d'aspiration du lait au système de lait (voir **Fig. 23**).
- Placez l'autre bout du tube d'aspiration du lait dans un paquet de lait (voir **Fig. 24**).
- Levez totalement le levier et insérez une capsule de café Delta Q dans l'orifice du porte-capsules, placée selon la forme de l'orifice. Baissez totalement le levier (voir **Fig. 9**).
- Placez un verre de café crème ou une tasse de Cappuccino en-dessous du bec verseur.
- Baissez le plateau d'appui pour les tasses et mettez le sélecteur sur Café crème ou Cappuccino (d'une capacité supérieure à 190cc), selon la boisson que vous souhaitez (voir **Fig. 21**).
- Appuyez sur le bouton Boisson à base de lait (voir **Fig. 22**).

Note : La préparation du Galão débute de la façon suivante : d'abord le café, suivi d'une courte pause et, enfin, le lait.

La préparation du Cappuccino débute de la façon suivante : d'abord la mousse de lait, suivie du café.

- Il est recommandé de lever à nouveau totalement le levier afin de libérer la capsule retenue qui tombera dans le bac à capsules usagées. Baissez à nouveau totalement le levier (voir **Fig. 9**).

*Note : Le système de lait devra être rincé et nettoyé après chaque emploi de façon à garantir un fonctionnement sans faille (voir **page 114**).*

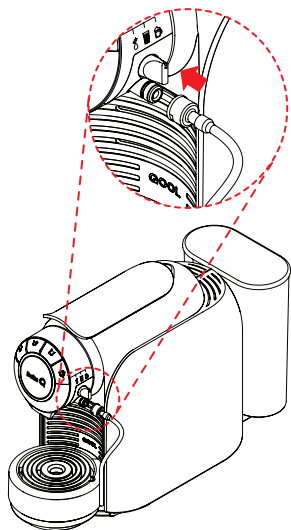

Fig. 23: Connectez le tube d'aspiration du lait.

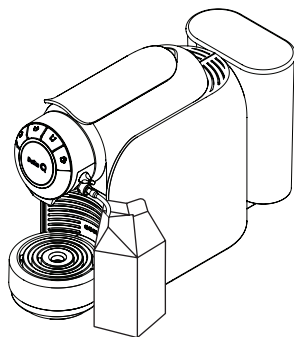

Fig. 24: Placez l'autre bout du tube d'aspiration du lait dans un paquet de lait.

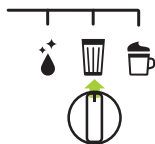

Fig. 25: Le sélecteur en position café crème.



Fig. 26: Appuyez sur le bouton boisson à base de lait.

PROGRAMMER LA QUANTITÉ DE CAFÉ/CAFÉ CRÈME

- Réglez le sélecteur en position Café crème (voir **Fig. 25**).
- Levez totalement le levier et insérez une capsule de café Delta Q dans l'orifice du porte-capsules, placée selon la forme de l'orifice. Baissez totalement le levier (voir **Fig. 9**). Placez un verre de Café crème en dessous du bec verseur.
- Appuyez pendant 6 secondes sur le bouton Boisson à base de lait et les voyants des boutons d'extraction de café expresso, café long et thé clignoter (voir **Fig. 26**).
- Appuyez de nouveau sur le bouton Boisson à base de lait pour débiter l'extraction de café ; une fois que la quantité souhaitée est atteinte, appuyez une seconde fois sur le bouton Boisson à base de lait. L'appareil mémorise ce volume et commencera à extraire le même volume jusqu'à ce qu'un nouveau programme soit défini.
- Ensuite, l'appareil débute le préchauffage (environ 25"). Une fois que la l'équipement a atteint la température idéale, l'extraction du lait débute. Dès que la quantité souhaitée est obtenue, appuyez une seconde fois sur le bouton boisson à base de lait. L'appareil mémorise ce volume et commencera à extraire le même volume jusqu'à ce qu'un nouveau programme soit défini.

Note : Le volume maximal qui peut être défini pour la boisson est de 220cc.



MILKQOOL



Fig. 27: Réglez le sélecteur en position Cappuccino.

PROGRAMMER LA QUANTITÉ DE CAFÉ/CAPPUCCINO

- Réglez le sélecteur en position Cappuccino (voir **Fig. 27**).
- Levez totalement le levier et insérez une capsule de café Delta Q dans l'orifice du porte-capsules, placée selon la forme de l'orifice. Baissez totalement le levier (voir **Fig. 9**). Placez une tasse à Cappuccino en-dessous du bec verseur.
- Appuyez pendant 6 secondes sur le bouton Boisson à base de lait et les voyants des boutons d'extraction de café expresso, café long et thé clignoter (voir **Fig. 26**).
- Appuyez une seconde fois sur le bouton Boisson à base de lait afin de débiter le préchauffage de l'appareil (environ 25"). Une fois que l'équipement a atteint la température idéale, l'extraction de la mousse du lait débute. Dès que la dose souhaitée est obtenue, appuyez de nouveau sur le bouton Boisson à base de lait. L'appareil mémorise ce volume et commencera à extraire le même volume jusqu'à ce qu'un nouveau programme soit défini.
- Ensuite, l'extraction du café débute. Une fois que la quantité désirée est atteinte, appuyez de nouveau sur le bouton Boisson à base de lait. L'appareil mémorise ce volume et commencera à extraire le même volume jusqu'à ce qu'un nouveau programme soit défini.

Note : Le volume maximal qui peut être défini pour la boisson est de 220cc.



Fig. 28: Réglez le sélecteur en position Nettoyage.

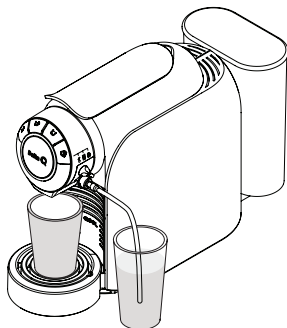

Fig. 29: Remplissez un récipient avec de l'eau claire.



Fig. 30: Nettoyage du système de lait.

NETTOYAGE ET ENTRETIEN DU SYSTÈME DE LAIT

Rinçage du Système de lait

- Réglez le sélecteur en position Nettoyage et placez un verre (d'une capacité supérieure à 190cc) haut en-dessous du bec verseur (voir **Fig. 28**).
- Connectez le tube d'aspiration du lait au Système de lait.
- Remplissez un récipient avec 120ml d'eau claire. Immergez l'autre extrémité du tube d'aspiration du lait dans le récipient (voir **Fig. 29**).
- Appuyez sur le bouton Boisson à base de lait et le voyant du bouton Boisson à base de lait devient rouge (voir **Fig. 30**).
- La procédure de nettoyage du système de lait débute et l'équipement commence à extraire de l'eau chaude et de vapeur d'eau. La procédure de rinçage dure environ 1 minute. L'appareil s'arrête automatiquement.

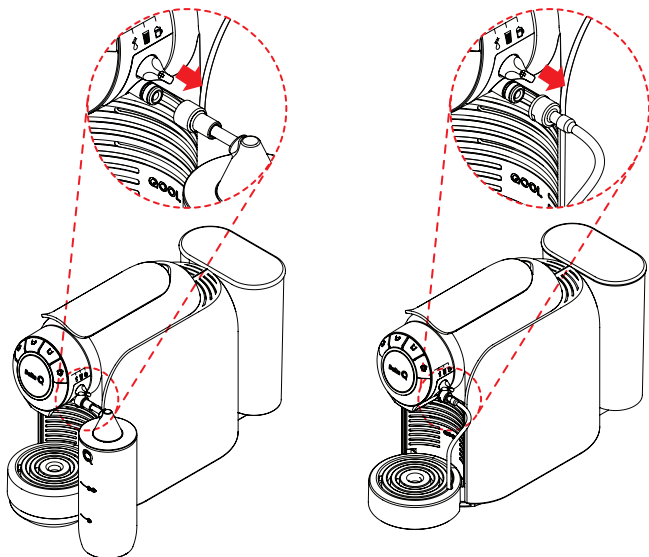

Fig. 31: Tirez soigneusement le réservoir à lait ou le tube d'aspiration du lait vers l'extérieur.

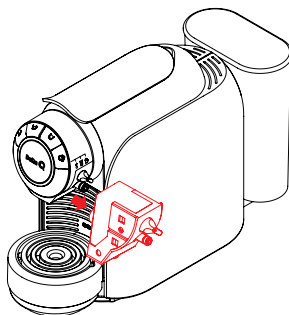

Fig. 32: Détachez le Système de Lait.

Entretien du Système de lait

- Appuyez sur le bouton On/Off qui se situe à l'arrière de l'équipement (voir **Fig. 5**).
- Tirez soigneusement le réservoir à lait ou le tube d'aspiration du lait vers l'extérieur (voir **Fig. 31**).
- Ensuite, détachez le Système de Lait en tirant le connecteur vers l'extérieur (voir **Fig. 32**).
- Rincez soigneusement tous les résidus de lait avec de l'eau claire. Immergez toutes les pièces dans de l'eau savonneuse chaude pendant quelques minutes.
- Rincez avec de l'eau claire et séchez avec un chiffon propre.

Note: Le Système de lait et le réservoir à lait résistent au lave-vaisselle.



Définitions d'origine

Note: Les volumes prédéfinis en usine et concernant les boutons d'extraction sont d'environ:

Café expresso : 30cc

Café long : 45cc

Thé : 180cc

Galão : 190cc

Cappuccino : 190cc

Afin de débiter l'opération de retour à la programmation des définitions d'origine des boutons d'extraction et une fois la machine éteinte, vous devrez appuyer sur le bouton général On/Off (voir **Fig. 5**), et attendez que les boutons du panneau de commande indiquent "Prêt à l'utilisation" (voir **Fig. 7**).



Fig. 33: Définition d'origine des boutons d'extraction.

- Il faut ensuite appuyer simultanément sur les boutons d'extraction de café expresso et de thé jusqu'à ce que tous les boutons du panneau de commande clignotent trois fois (voir **Fig. 33**).
- Lorsque les boutons cessent de clignoter, cela signifie qu'ils sont revenus à leur définition d'origine.



MILKQOOL

ALERTES ET ALARMES

Manque d'eau



Fig. 34: Alerte lumineuse de manque d'eau dans le réservoir.

Les voyants lumineux des boutons de café expresso et de tisane clignotent (couleur rouge) (voir Fig. 34), afin d'indiquer que le réservoir d'eau ne contient pas suffisamment d'eau pour que la machine puisse fonctionner correctement.

Vous devrez remplir le réservoir d'eau, si le moyen d'une extraction il est recommandé de lever à nouveau totalement le levier afin de libérer la capsule retenue qui tombera dans le bac à capsules usagées.

Appuyer sur un des boutons de commande.

La machine revient en mode "Prêt à l'utilisation" (voir Fig. 7).

Appuyez sur le bouton d'extraction de thé pour faire une purge.

Si l'alerte lumineuse reste inchangée après avoir réalisé cette opération, veuillez débrancher l'équipement et le rebrancher après 2 minutes.

Si le problème persiste, veuillez entrer en contact avec le **Service Client (00 800 20 50 20 50 - appel gratuit)**.



Fig. 35: Alerte lumineuse de bac à capsules usagées plein.

Bac à capsules usagées plein/ Absence de bac à capsules usagées

Les quatre boutons d'extraction clignotent (couleur rouge) (voir Fig. 35), pour indiquer que le bac à capsules usagées est plein et qu'il ne permet donc pas à la machine de fonctionner correctement.

Vous devrez le vider et le remettre en position initiale.

L'alerte disparaîtra dès que la machine détectera que le bac à capsules usagées est positionné correctement.

Si l'alerte lumineuse reste inchangée après avoir réalisé cette opération, veuillez débrancher l'équipement et le rebrancher après 2 minutes.

Si le problème persiste, veuillez entrer en contact avec le **Service Client (00 800 20 50 20 50 - appel gratuit)**.



Fig. 36: Alerte lumineuse de panne dans le NTC.

Sonde de température (NTC)

Les quatre boutons d'extraction passent au rouge (voir Fig. 36). Veuillez débrancher l'équipement et le rebrancher après 2 minutes. Si le problème persiste, veuillez débrancher de nouveau l'équipement et contacter le **Service Client (00 800 20 50 20 50 - appel gratuit)**.





Fig. 37: Alerte lumineuse de panne dans le capteur du niveau d'eau.

Panne dans le capteur du niveau d'eau

Les voyants lumineux des boutons de café expresso et de thé passent au rouge (voir **Fig. 37**), afin d'indiquer qu'il existe une panne dans le capteur du niveau d'eau. Veuillez débrancher l'équipement et le rebrancher après 2 minutes. Si le problème persiste, veuillez débrancher à nouveau l'équipement et contacter le **Service Client (00 800 20 50 20 50 - appel gratuit)**.



NETTOYAGE ET MAINTENANCE



*Avertissement: Assurez-vous d'avoir débranché l'équipement de la prise électrique avant de le nettoyer.
Afin d'éviter tout choc électrique, ne pas plonger le câble, la fiche ou l'équipement dans l'eau ou un autre liquide.
Après chaque utilisation, assurez-vous toujours que la fiche est retirée de la prise électrique. .*

Il est recommandé de suivre régulièrement les étapes suivantes:

- Purgez l'équipement dès que vous le pouvez.
Le fait de réaliser régulièrement cette opération garantit une meilleure qualité des boissons extraites ainsi qu'une bonne conservation de l'équipement, voir chapitre "Purge" (voir **Page 104**).
- Utilisez un chiffon sec pour nettoyer le réservoir d'eau.
- Le bac à capsules usagées, le plateau amovible pour appui des tasses et le bac d'égouttage peuvent être lavés à l'eau et séchés avec un chiffon doux.
- Nettoyez les surfaces extérieures de l'équipement avec un chiffon humide.
- Ne jamais plonger l'équipement dans un liquide.

DÉTARTRAGE

Afin que votre machine continue de fonctionner efficacement, vous devrez nettoyer régulièrement les dépôts minéraux produits par l'eau. Vous devrez considérer la qualité de l'eau (plus ou moins calcaire) dans votre zone d'utilisation ainsi que la fréquence d'utilisation de l'équipement. Il est recommandé de réaliser un détartrage de l'équipement tous les trois mois ou après environ 200 extractions de capsules Delta Q.

*Respectez les instructions de sécurité indiquées sur l'emballage du kit de détartrage Delta Q.
Évitez tout contact du produit détartrant avec les yeux, la peau, la machine et les surfaces environnantes.*



RÉSOLUTION DES PROBLÈMES

PROBLÈME	SOLUTION
L'équipement ne s'allume pas. Les boutons de commande ne fonctionnent pas.	Assurez-vous que la fiche électrique est bien placée dans la prise et que le Bouton général On/Off est allumé.
Le levier ne se ferme pas complètement.	Vérifiez qu'il n'existe pas de capsules coincées à l'intérieur du groupe d'extraction. Ouvrez et fermez à nouveau le levier jusqu'à constater que le groupe d'extraction est libre et débloqué.
La capsule est bloquée dans le porte-capsules.	Vérifiez si le bac à capsules usagées est plein. Videz-le, le cas échéant, et remplacez le bac vide dans sa position initiale.
Les boissons à base de lait ne se trouvent pas au niveau habituel.	Référez-vous au chapitre " Nettoyage et Entretien du Système de Lait " (voir page 114).
Des alertes lumineuses non décrites dans le mode d'emploi apparaissent.	Veillez entrer en contact avec le Service Client (00 800 20 50 20 50 - appel gratuit) .



MILKQOOL

ÉNERGIE ET ENVIRONNEMENT

Énergie

Delta Q s'emploie à concevoir et à produire des machines innovantes de grande qualité et facilement utilisables.

Afin d'améliorer la performance énergétique de la machine, des améliorations et des fonctions cherchant à réduire la consommation énergétique ont été introduites: la machine entre automatiquement en mode veille après 10 minutes sans utilisation. Pour de plus amples informations sur cette fonction, veuillez consulter "*Mode Veille*" (voir **Page 105**).

Environnement

Aidez-nous à protéger l'environnement!



- Ne pas jeter des appareils électriques comme des déchets ménagers non triés. Utiliser des réseaux de collecte séparée. Contactez votre administration locale pour obtenir des informations concernant les systèmes de reprise et de collecte mis à disposition. Si des appareils électriques sont éliminés dans des décharges, il est possible que des substances dangereuses s'infiltrent dans le sol et se retrouvent dans la chaîne alimentaire, nuisant à votre santé et bien-être.





PL MILKQOOL EVOLUTION
INSTRUKCJA UŻYTKOWANIA EKSPRESU DO KAWY
Z SYSTEMEM DOZOWANIA MLEKA

Przed rozpoczęciem użytkowania urządzenia uważnie przeczytać niniejszą instrukcję. Należy zachować instrukcję.





PL INSTRUKCJA I ZASADY UŻYTKOWANIA





MILKQOOL

Drogi Użytkowniku,

dzięki zakupowi ekspresu do kawy Delta Q Qool Evolution możesz dzielić naszą pasję do najwyższej jakości wyjątkowej kawy, którą teraz przyrządzisz z łatwością.

Delta Q to doskonała forma zaproszenia do dzielenia się swoim szczęściem z osobą, którą kochasz.

To chwile związane z wyjątkową przyjemnością, którą zapewni najwyższej jakości kawa espresso przyrządzona z prostotą, jaką oferuje kapsułka.

To różnorodność wyboru i pasja we wszystkim, co robimy, z gwarancją zawsze doskonałego espresso.

Na kolejnych stronach znajdują się wszystkie informacje niezbędne do tego, aby prawidłowo korzystać z ekspresu Delta Q Qool Evolution i mieć pewność, że pragnienie rozkoszowania się doskonałym espresso można zaspokoić w dowolnym momencie.

Dziękujemy za wybranie produktu Delta Q. Dziękujemy za dzielenie naszej pasji.



PL INSTRUKCJA I ZASADY UŻYTKOWANIA

INFORMACJE TECHNICZNE

Model: MILKQOOL

Materiały eksploatacyjne: Kapsułki Delta Q

Wyrzucanie kapsułek: Automatyczne wyrzucanie zużytych kapsułek
zużytych kapsułek Wymiary: 410 mm X 160 mm X 281 mm

Przybliżona waga: 4,6 kg

Pojemność zbiornika na wodę: 1 l

Pojemność zbiornika na zużyte kapsułki: 10 kapsułek

Moc: 1200 W

Napięcie: 220-240 V

Częstotliwość: 50 Hz



OBSŁUGA I WSPARCIE KLIENTA

mydeltaq.com

 info.pl@deltacafes.com

SOLID LOGISTICS SP. Z O.O.

Bysewska 18,
80-298 Gdańsk,
Polska





MILKQOOL

SPIS TREŚCI

1. INFORMACJE TECHNICZNE	126
2. OBSŁUGA I WSPARCIE KLIENTA	126
3. ZAPOZNANIE Z EKSPRESEM DO KAWY	128
4. PANEL STEROWANIA	129
5. KORZYSTANIE Z EKSPRESU DO KAWY	130
6. CZYSZCZENIE	134
7. TRYB CZUWANIA	135
8. USTAWIENIA SPERSONALIZOWANE	136
9. PRZYGOTOWANIE GALÃO/CAPPUCCINO	140
10. PROGRAMOWANIE ILOŚCI KAWY/GALÃO	142
11. PROGRAMOWANIE ILOŚCI KAWY/CAPPUCCINO	143
12. CZYSZCZENIE I KONSERWACJA SYSTEMU DOZOWANIA MLEKA	144
13. USTAWIENIA FABRYCZNE	146
14. OSTRZEŻENIA I ALARMY	147
15. CZYSZCZENIE I KONSERWACJA	149
16. ODKAMIENIANIE	149
17. ROZWIĄZYWANIE PROBLEMÓW	150
18. ENERGIA I ŚRODOWISKO	151

ZAPOZNANIE Z EKSPRESEM DO KAWY

1. Przycisk włączania/wyłączania
2. Korpus urządzenia
3. Panel sterowania
4. Zbiornik na wodę
5. Pokrywa zbiornika na wodę
6. Miejsce na kapsułki
7. Dźwignia otwierająca miejsce na kapsułki
8. Pojemnik na zużyte kapsułki
9. Tacka na filiżanki
10. Tacka ociekacza
11. Dysza
12. Przełącznik wyboru napoju/system dozowania mleka
13. Rurka ssąca do mleka
14. Pojemnik na mleko
15. Pokrywa zbiornika na mleko
16. Wtyczka elektryczna*
17. Przewód elektryczny

*Z wyjątkiem Wielkiej Brytanii

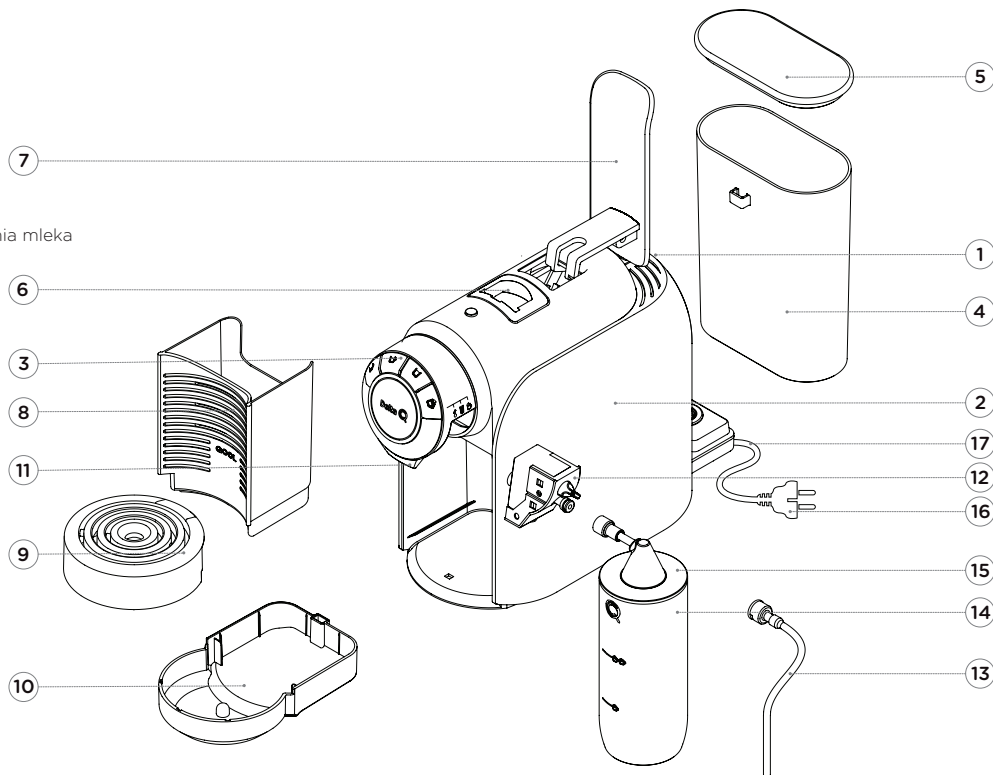

Rys. 1: automat Qool.



MILKQOOL

PANEL STEROWANIA

- A. Przycisk espresso/wody
- B. Przycisk kawy long/wody
- C. Przycisk herbaty/wody/czyszczenia
- D. Przycisk napoju na bazie mleka



PRZYCISK WYBORU NAPOJU



Rys. 2: Przyciski panelu sterowania.



PL INSTRUKCJA I ZASADY UŻYTKOWANIA

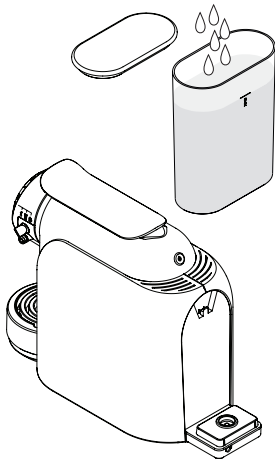

Rys. 3: Wyjąć zbiornik na wodę i napełnić.

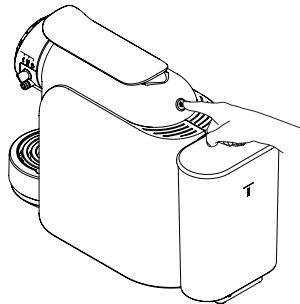

Rys. 5: Przycisk włączania/wyłączania.

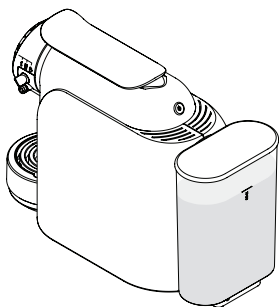

Rys. 4: Zamontować zbiornik na wodę w urządzeniu.

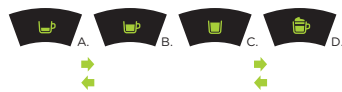

Rys. 6: Wstępne podgrzewanie urządzenia.



Rys. 7: Gotowy do użycia.

KORZYSTANIE Z EKSPRESU DO KAWY

Pierwsze uruchomienie ekspresu do kawy

Sprawdzić, czy nie brakuje żadnych akcesoriów i czy urządzenie nie jest uszkodzone.

Następnie wyczyścić wewnętrzne części, wykonując poniższe czynności:

- Usunąć wszystkie materiały ochronne i klej z części urządzenia
- Wyciągnąć zbiornik, otworzyć pokrywę i wlać do zbiornika 1 l wody (patrz **rys. 3**).

Po napełnieniu wodą zbiornik umieścić w pozycji początkowej i sprawdzić, czy został prawidłowo zamontowany (patrz **rys. 4**).

- Podłączyć wtyczkę elektryczną do odpowiedniego gniazda z uziemieniem.
- Wcisnąć przycisk włączania/wyłączania, który znajduje się z tyłu urządzenia (patrz **rys. 5**). Przyciski na panelu sterowania będą kolejno migać (na zielono), gdy urządzenie rozpocznie wstępne podgrzewanie (około 1 minuty) (patrz **rys. 6**).
- Gdy tylko przyciski na panelu sterowania przestaną migać (na zielono), oznacza to zakończenie wstępnego podgrzewania (patrz **rys. 7**).
- Postawić filiżankę (o pojemności większej niż 180 ml) na tacy, pod dyszą. Nacisnąć przycisk herbaty/wody/czyszczenia, aby przepłukać urządzenie, powtórzyć trzykrotnie.

Uwaga: Informacje dotyczące czyszczenia systemu dozowania mleka znajdują się na stronie 84.





MILKQOOL

Przygotowanie espresso/kawy long

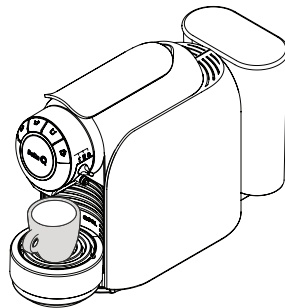

Rys. 8: Postawić filiżankę do espresso.

- Sprawdzić, czy w zbiorniku jest woda. Jeżeli w zbiorniku nie ma wody, włączyć około 1 l wody (patrz rys. 3).

*Uwaga: Maksymalna pojemność zbiornika na wodę wynosi 1 l. Zbiornik na wodę napełnić do maksymalnego poziomu, aby zmniejszyć częstotliwość jego napełniania. Urządzenie sygnalizuje za pomocą komunikatu alarmowego wyświetlanego poprzez przyciski panelu sterowania, że w zbiorniku nie ma wystarczającej ilości wody. Więcej informacji dotyczących ostrzeżeń i alarmów świetlnych znajduje się w rozdziale „Ostrzeżenia i alarmy” (patrz **strona 147**).*

Po napełnieniu wodą zbiornik umieścić w pozycji początkowej i sprawdzić, czy został prawidłowo zamontowany (patrz **rys. 4**).

- Podłączyć wtyczkę elektryczną do gniazda z uziemieniem. Wcisnąć przycisk włączania/wyłączania, który znajduje się z tyłu urządzenia.
- Przyciski na panelu sterowania będą kolejno migać (na zielono), gdy urządzenie rozpocznie wstępne podgrzewanie (około 1 minuty) (patrz **rys. 6**).
- Gdy tylko przyciski na panelu sterowania przestaną migać (na zielono), oznacza to zakończenie wstępnego podgrzewania (patrz **rys. 7**).
- Postawić filiżankę do espresso na tacy, pod dyszą (patrz **rys. 8**). Jeżeli tacka na filiżance znajduje się w dolnym położeniu, umieścić ją w górnym położeniu.
- Podnieść dźwignię do końca i włożyć kapsułkę Delta Q e miejsce na kapsułkę, zgodnie z kształtem. Całkowicie opuścić dźwignię (patrz **rys. 9**).

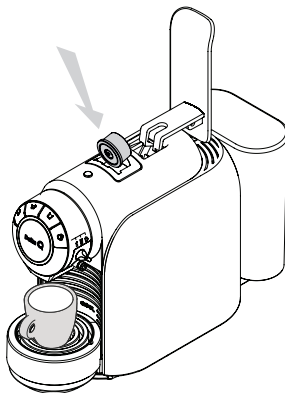

Rys. 9: Umieścić kapsułkę.



PL INSTRUKCJA I ZASADY UŻYTKOWANIA



Rys. 10: Przygotowanie espresso.



Rys. 11: Przygotowanie kawy long.

- Nacisnąć przycisk espresso/kawy long. Podświetlenie przycisku espresso/kawy long będzie migać (na zielono) i rozpocznie się przygotowanie kawy (patrz **rys. 10 i 11**).
- Podczas przygotowania napoju można nacisnąć odpowiadający mu przycisk, aby przerwać operację. Aby przygotować większą ilość napoju, ponownie nacisnąć przycisk
- Po przygotowaniu wybranej ilości kawy urządzenie automatycznie zakończy działanie. Zaleca się ponowne podniesienie dźwigni po zakończeniu przygotowania napoju, aby wypuścić kapsułkę do zbiornika na zużyte kapsułki. Opuścić dźwignię do pierwotnej pozycji (patrz **rys. 9**).



Ostrzeżenie: Jeżeli podczas przygotowywania napoju wystąpi jakiegokolwiek alarm z powodu braku wody, zablokowania lub awarii w pojemniku na zużyte kapsułki, działanie urządzenia zostanie zatrzymane/trzeba je natychmiast zatrzymać.

Więcej informacji dotyczących ostrzeżeń i alarmów świetlnych oraz ich znaczenia znajduje się w rozdziale „Ostrzeżenia i alarmy” (patrz **strona 147**).

- Urządzenie powraca do trybu „Gotowe do użycia”, a wszystkie podświetlenia przycisków panelu sterowania świecą się na zielono (patrz **rys. 7**).

Uwaga: Regularnie opróżniać zbiornik na zużyte kapsułki i tackę ociekacza.

- Ekspres do kawy zawsze wyłączyć, naciskając główny przycisk włączania/wyłączania.





MILKQOOL

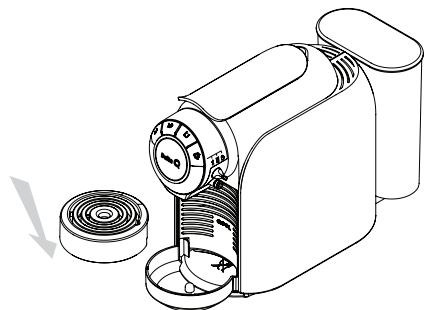

Rys. 12: Obniżyć tacę na filiżanki.

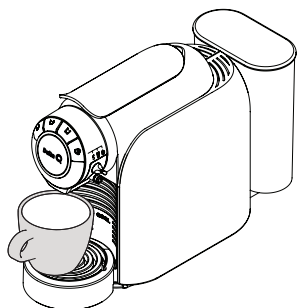

Rys. 13: Umieścić filiżankę o pojemności większej niż 180 ml.



Rys. 14: Przygotowanie herbaty.

Przygotowanie herbaty

• Wykonać pierwsze cztery kroki dokładnie tak samo jak podczas przygotowania kawy espresso/kawy long (patrz **strona 131**).

*Uwaga: Przy każdej zmianie rodzaju napoju, który ma zostać przygotowany (kawa, herbata), wykonać operację czyszczenia (patrz **strona 134**).*

- Jeżeli filiżanka jest wyższa niż odległość między tacą a dyszą, obniżyć tacę na filiżanki (patrz **rys. 12**). Postawić filiżankę na herbatę (o pojemności większej niż 180 ml) na tacy, pod dyszą (patrz **rys. 13**).
- Podnieść dźwignię do końca i włożyć kapsułkę Delta Q do otworu na kapsułkę, zgodnie z kształtem otworu. Całkowicie opuścić dźwignię (patrz **rys. 9**).
- Nacisnąć przycisk herbaty. Zgaśnie podświetlenie przycisków espresso i kawy.
- Podświetlenie przycisku herbaty zacznie migać (na zielono) i rozpocznie się przygotowanie herbaty (patrz **rys. 14**).
- Podczas przygotowania napoju można nacisnąć odpowiadający mu przycisk, aby przerwać operację. Aby przygotować większą ilość napoju, ponownie nacisnąć przycisk.
- Po przygotowaniu wybranej ilości herbaty urządzenie automatycznie zakończy działanie. Zaleca się ponowne podniesienie dźwigni po zakończeniu przygotowania napoju, aby wypuścić kapsułkę do zbiornika na zużyte kapsułki. Opuścić dźwignię do pierwotnej pozycji (patrz **rys. 9**).



Ostrzeżenie: Jeżeli podczas przygotowywania napoju wystąpi jakikolwiek alarm z powodu braku wody, zablokowania lub awarii w pojemniku na zużyte kapsułki, działanie urządzenia zostanie zatrzymane/trzeba je natychmiast zatrzymać.

Więcej informacji dotyczących ostrzeżeń i alarmów świetlnych oraz ich znaczenia znajduje się w rozdziale „Ostrzeżenia i alarmy” (patrz **strona 134**).



PL INSTRUKCJA I ZASADY UŻYTKOWANIA

- Urządzenie powraca do trybu „Gotowe do użycia”, a wszystkie podświetlenia przycisków panelu sterowania świecą się na zielono (patrz **rys. 7**).

Uwaga: Regularnie opróżniać zbiornik na zużyte kapsułki i tackę ociekacza.

- Ekspres do kawy zawsze wyłączyć, naciskając główny przycisk włączania/wyłączania.

Czyszczenie

Częste korzystanie z funkcji „Czyszczenie” zapewnia lepszą jakość napoju i właściwą konserwację sprzętu.

- Bez włożonej kapsułki nacisnąć przycisk herbaty/wody, aby przepuścić wodę przez urządzenie. Zgaśnie podświetlenie przycisków espresso i kawy. Podświetlenie przycisku przygotowania herbaty pozostanie włączone (patrz **rys. 14**).
- Podświetlenie przycisku przygotowania herbaty zacznie migać i rozpocznie się operacja czyszczenia.
- Podczas czyszczenia można ponownie nacisnąć odpowiadający mu przycisk, aby przerwać operację.



Ostrzeżenie: Jeżeli podczas przygotowywania napoju wystąpi jakikolwiek alarm z powodu braku wody, zablokowania lub awarii w pojemniku na zużyte kapsułki, działanie urządzenia zostanie zatrzymane/trzeba je natychmiast zatrzymać.

*Więcej informacji dotyczących ostrzeżeń i alarmów świetlnych oraz ich znaczenia znajduje się w rozdziale „Ostrzeżenia i alarmy” (patrz **strona 147**).*

- Urządzenie powraca do trybu „Gotowe do użycia”, a wszystkie podświetlenia przycisków panelu sterowania świecą się na zielono (patrz **rys. 7**).





MILKQOOL



Rys. 15: Tryb czuwania.

Tryb czuwania

Jeżeli urządzenie pozostaje bezczynne przez ponad 10 minut, przechodzi w tryb „Czuwania”. Wszelkie podświetlenie przycisków na panelu sterowania gaśnie, z wyjątkiem logo Delta Q, które pozostanie w trybie Breathing Light (patrz **rys. 15**).

- Gdy użytkownik ponownie naciśnie dowolny przycisk przygotowania napoju, urządzenie przejdzie z trybu gotowości do procesu podgrzewania i powróci do trybu „Gotowe do użycia” w ciągu około 1 minuty (patrz **rys. 7**).





USTAWIENIA SPERSONALIZOWANE

Przycisków panelu sterowania można również używać do określania ilości poszczególnych napojów.

Programowanie przycisku espresso.

Uwaga: Fabrycznie ustawiona ilość espresso wynosi około 30 ml.

- Aby zmienić ilość napoju, upewnić się, że urządzenie jest włączone (patrz **rys. 5**), sprawdzić, czy w zbiorniku jest woda, i zaczekać, aż przyciski panelu kontrolnego wskażą „Gotowe do użycia” (patrz **rys. 7**).
- Następnie nacisnąć przycisk espresso, aż podświetlenie przycisków kawy long, herbaty i napoju na bazie mleka zacznie migać. Nacisnąć przycisk espresso (patrz **rys. 16**). Zgaśnię podświetlenie przycisków kawy long, herbaty i napoju na bazie mleka.

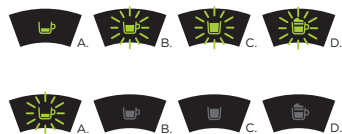

Rys. 16: Programowanie przycisku kawy.

Uwaga: Jeżeli użytkownik nie naciśnie ponownie przycisku przygotowania espresso po 1 minucie, urządzenie automatycznie powróci do trybu „Gotowe do użycia”.

- Gdy zostanie przygotowana odpowiednia ilość espresso, ponownie nacisnąć przycisk espresso i operacja zostanie zakończona. Sprzęt zapamiętuje tę ilość i będzie ją przygotowywać, dopóki nie zostanie ponownie zmieniona.
- Po przygotowaniu napoju urządzenie powraca do trybu „Gotowe do użycia” (patrz **rys. 7**).

Uwaga: Jeżeli użytkownik nie naciśnie przycisku, aby zakończyć operację, urządzenie automatycznie ustawi ilość napoju na około 75 ml.





MILKQOOL

Programowanie przycisku kawy long.

Uwaga: Fabrycznie ustawiona ilość kawy long wynosi około 45 ml.

- Aby zmienić ilość napoju, upewnić się, że urządzenie jest włączone (patrz **rys. 5**), sprawdzić, czy w zbiorniku jest woda, i zacząć, aż przyciski panelu kontrolnego wskażą „Gotowe do użycia” (patrz **rys. 7**).
- Następnie nacisnąć przycisk kawy long, aż podświetlenie przycisków espresso, herbaty i napoju na bazie mleka zacznie migać. Nacisnąć przycisk kawy long (patrz **rys. 17**). Zgaśnie podświetlenie przycisków espresso, herbaty i napoju na bazie mleka.

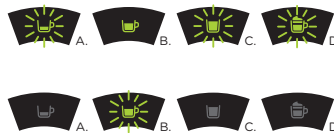

Rys. 17: Programowanie przycisku kawy long.

Uwaga: Jeżeli użytkownik nie naciśnie ponownie przycisku przygotowania kawy long, po upływie 1 minuty urządzenie automatycznie powróci do trybu „Gotowe do użycia”.

- Gdy zostanie przygotowana odpowiednia ilość napoju, należy ponownie nacisnąć przycisk kawy long i operacja zostanie zakończona. Sprzęt zapamiętuje tę ilość i będzie ją przygotowywać, dopóki nie zostanie ponownie zmieniona.
- Po przygotowaniu napoju urządzenie powraca do trybu „Gotowe do użycia” (patrz **rys. 7**).

Uwaga: Jeżeli użytkownik nie naciśnie przycisku, aby zakończyć operację, urządzenie automatycznie ustawi ilość napoju na około 75 ml.

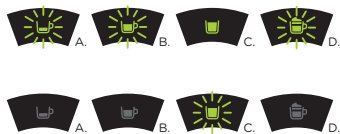

Rys. 18: Programowanie przycisku herbaty.

Programowanie przycisku herbaty.

Uwaga: Fabrycznie ustawiona ilość herbaty wynosi około 180 ml.

- Aby zmienić ilość napoju, upewnić się, że urządzenie jest włączone (patrz **rys. 5**), sprawdzić, czy w zbiorniku jest woda, i poczekać, aż przyciski panelu kontrolnego wskażą „Gotowe do użycia” (patrz **rys. 7**).
- Następnie nacisnąć przycisk herbaty, aż podświetlenie przycisków espresso, kawy long i napoju na bazie mleka zacznie migać. Nacisnąć przycisk herbaty (patrz **rys. 18**). Zgaśnię podświetlenie przycisków espresso, kawy long i napoju na bazie mleka.

Uwaga: Jeżeli użytkownik nie naciśnie ponownie przycisku przygotowania herbaty, po upływie 1 minuty urządzenie automatycznie powróci do trybu „Gotowe do użycia”.

- Gdy zostanie przygotowana odpowiednia ilość napoju, ponownie nacisnąć przycisk herbaty i operacja zostanie zakończona. Sprzęt zapamiętuje tę ilość i będzie ją przygotowywać, dopóki nie zostanie ponownie zmieniona.
- Po przygotowaniu napoju urządzenie powraca do trybu „Gotowe do użycia” (patrz **rys. 7**).

Uwaga: Jeżeli użytkownik nie naciśnie przycisku, aby zakończyć operację, urządzenie automatycznie ustawi ilość napoju na około 200 ml.



NAPÓJ NA BAZIE MLEKA





PL INSTRUKCJA I ZASADY UŻYTKOWANIA

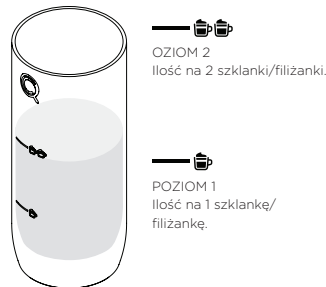

Rys. 19: Wlać mleko do zbiornika.

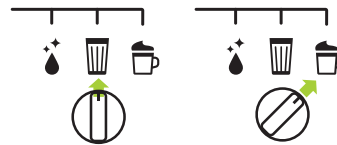
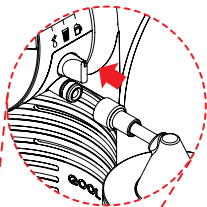

Rys. 21: Ustawić przełącznik wyboru w pozycji galão lub cappuccino.



Rys. 22: Nacisnąć przycisk napoju na bazie mleka.

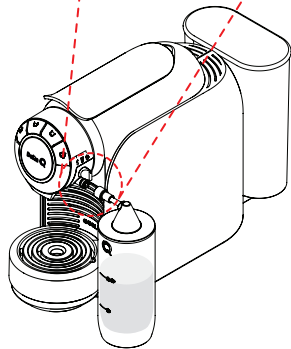

Rys. 20: Podłączyć zbiornik na mleko.

PRZYGOTOWANIE GALÃO - CAPPUCCINO

Pojemnik na mleko

Uwaga: Oplukać zbiornik na mleko przed ponownym użyciem.

- Napełnić zbiornik na mleko dożądanego poziomu (patrz **rys. 19**).

Uwaga: Aby uzyskać idealną piankę, należy używać mleka półtłustego przechowywanego w lodówce.

- Przykryć zbiornik na mleko.
- Podłączyć zbiornik na mleko systemu dozowania mleka (patrz **rys. 20**).
- Podnieść dźwignię do końca i włożyć kapsułkę Delta Q e miejsce na kapsułkę, zgodnie z kształtem. Całkowicie opuścić dźwignię (patrz **rys. 9**).
- Obniżyć tacę na filizanki i postawić szklankę do galão (czarna kawa i 3/4 mleka) lub filizankę do cappuccino (o pojemności większej niż 190 ml) pod dyszą.
- Ustawić przełącznik wyboru w pozycji Galão lub cappuccino, w zależności od wyboru napoju (patrz **rys. 21**).
- Nacisnąć przycisk napoju na bazie mleka (patrz **rys. 22**).

Uwaga: W przypadku Galão przygotowywanie napoju rozpoczyna się w następujący sposób (najpierw kawa, następnie krótka przerwa, na końcu mleko). W przypadku Cappuccino przygotowywanie napoju rozpoczyna się w następujący sposób (najpierw pianka mleczna, a następnie kawa).

- Zaleca się ponowne podniesienie dźwignię po zakończeniu przygotowania napoju, aby wypuścić kapsułkę do zbiornika na zużyte kapsułki. Opuścić dźwignię do pierwotnej pozycji.

*Uwaga: Aby system dozowania mleka działał idealnie, należy go przepłukać i wyczyścić po każdym użyciu (patrz **strona 144**).*





MILKQOOL

PRZYGOTOWANIE GALÃO – CAPPUCCINO

Rurka ssąca do mleka

Uwaga: Oplukać zbiornik na mleko przed ponownym użyciem

- Napełnić zbiornik na mleko dożądanego poziomu (patrz **rys. 19**).

Uwaga: Aby uzyskać idealną piankę, należy używać mleka półtłustego przechowywanego w lodówce.

- Podłączyć rurkę ssącą do systemu dozowania mleka (patrz **rys. 23**).
- Umieścić drugi koniec rurki ssącej w opakowaniu z mlekiem (patrz **rys. 24**).
- Podnieść dźwignię do końca i włożyć kapsułkę Delta Q e miejsce na kapsułkę, zgodnie z kształtem. Całkowicie opuścić dźwignię (patrz **rys. 9**).
- Umieścić szklanę do galão (czarna kawa i 3/4 mleka) lub filiżankę do cappuccino (o pojemności większej niż 190 ml) pod dyszą.
- Ustawić przełącznik wyboru w pozycji Galão lub cappuccino, w zależności od wyboru napoju (patrz **rys. 21**).
- Naciśnąć przycisk napoju na bazie mleka (patrz **rys. 22**).

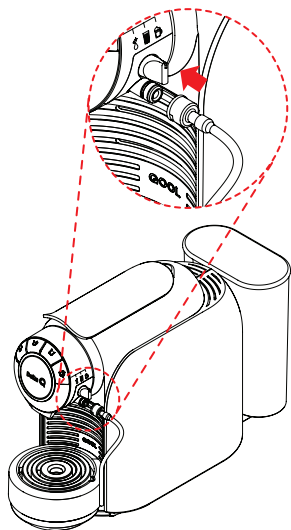

Rys. 23: Podłączyć rurkę ssącą do systemu dozowania mleka.

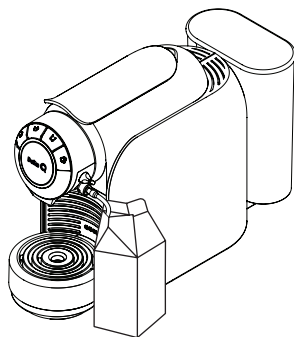

Rys. 24: Umieścić rurkę ssącą w opakowaniu z mlekiem.

Uwaga: W przypadku Galão przygotowywanie napoju rozpoczyna się w następujący sposób (najpierw kawa, następnie krótka przerwa, na końcu mleko).

W przypadku Cappuccino przygotowywanie napoju rozpoczyna się w następujący sposób (najpierw pianka mleczna, a następnie kawa).

- Zaleca się ponowne podniesienie dźwigni po zakończeniu przygotowania napoju, aby wypuścić kapsułkę do zbiornika na zużyte kapsułki. Opuścić dźwignię do pierwotnej pozycji.

*Uwaga: Aby system dozowania mleka działał idealnie, należy go przepłukać i wyczyścić po każdym użyciu (patrz **strona 144**).*



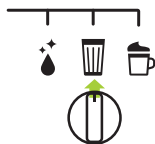

Rys. 25: Ustawić przełącznik wyboru w pozycji Galão.



Rys. 26: Przytrzymać przycisk napoju na bazie mleka.

PROGRAMOWANIE ILOŚCI KAWY/GALÃO

- Ustawić przełącznik wyboru w pozycji Galão (patrz **rys. 25**).
- Podnieść dźwignię do końca i włożyć kapsułkę Delta Q do otworu na kapsułkę, zgodnie z kształtem otworu. Całkowicie opuścić dźwignię (patrz **rys. 9**). Umieścić filiżankę do galão pod dyszą.
- Przytrzymać przycisk napoju na bazie mleka przez 6 sekund, zaczną migać przyciski espresso, kawa long i naparu (patrz **rys. 26**).
- Nacisnąć ponownie przycisk napoju na bazie mleka, rozpoczynając w ten sposób przygotowanie kawy, a gdy zostanie przygotowana pożądana ilość, ponownie nacisnąć przycisk napoju na bazie mleka. Urządzenie zapamiętuje tę ilość i będzie ją przygotowywać, dopóki nie zostanie ponownie zmieniona.
- Następnie urządzenie wstępnie się podgrzewa (około 25 sekund). Kiedy urządzenie osiągnie odpowiednią temperaturę, rozpoczyna się dozowanie mleka. Po osiągnięciu żądanej ilości ponownie nacisnąć przycisk napoju na bazie mleka. Urządzenie zapamiętuje tę ilość i będzie ją przygotowywać, dopóki nie zostanie ponownie zmieniona.

Uwaga: Maksymalna możliwa do zaprogramowania ilość napoju wynosi 220 ml.



MILKQOOL



Rys. 27: Ustawić przełącznik wyboru w pozycji cappuccino.

PROGRAMOWANIE ILOŚCI KAWY/CAPPUCCINO

- Ustawić przełącznik wyboru w pozycji cappuccino (patrz **rys. 27**).
- Podnieść dźwignię do końca i włożyć kapsułkę Delta Q do otworu na kapsułkę, zgodnie z kształtem otworu. Całkowicie opuścić dźwignię (patrz **rys. 9**).
Umieścić filiżankę do cappuccino pod dyszą.
- Przytrzymać przycisk napoju na bazie mleka przez 6 sekund, aż zaczną migać przyciski espresso, kawa long i naparu (patrz **rys. 26**).
- Nacisnąć przycisk napoju na bazie mleka, rozpoczynając wstępne podgrzewanie (około 25 sekund). Kiedy urządzenie osiągnie odpowiednią temperaturę, rozpoczyna się dozowanie pianki mlecznej. Po osiągnięciu żądanej ilości ponownie nacisnąć przycisk napoju na bazie mleka. Urządzenie zapamiętuje tę ilość i będzie ją przygotowywać, dopóki nie zostanie ponownie zmieniona.
- Następnie rozpoczyna się przygotowanie kawy. Po osiągnięciu żądanej ilości ponownie nacisnąć przycisk napoju na bazie mleka. Urządzenie zapamiętuje tę ilość i będzie ją przygotowywać, dopóki nie zostanie ponownie zmieniona.

Uwaga: Maksymalna możliwa do zaprogramowania ilość napoju wynosi 220 ml.



Rys. 28: Ustawić przełącznik wyboru w pozycji Czyszczenie.

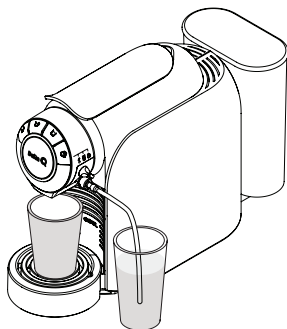

Rys. 29: Napełnić pojemnik 120 ml czystej wody.



Rys. 30: Czyszczenie systemu dozowania mleka.

CZYSZCZENIE I KONSERWACJA SYSTEMU DOZOWANIA MLEKA

Płukanie systemu dozowania mleka

- Ustawić przełącznik wyboru w pozycji czyszczenia, umieścić wysoką szklankę (o pojemności przekraczającej 190 ml) pod dyszą (patrz **rys. 28**).
- Podłączyć rurkę ssącą do systemu dozowania mleka (patrz **rys. 24**).
- Napełnić pojemnik 120 ml czystej wody. Umieścić końcówkę rurki ssącej do mleka w pojemniku (patrz **rys. 29**).
- Nacisnąć przycisk napoju na bazie mleka, jego kolor zmieni się na czerwony (patrz **rys. 30**).
- Proces czyszczenia systemu dozowania mleka rozpoczyna się, gdy zacznie wypływać gorąca woda i wydobywać się para. Proces suszenia trwa około 1 minuty. Urządzenie automatycznie kończy działanie.



MILKQOOL

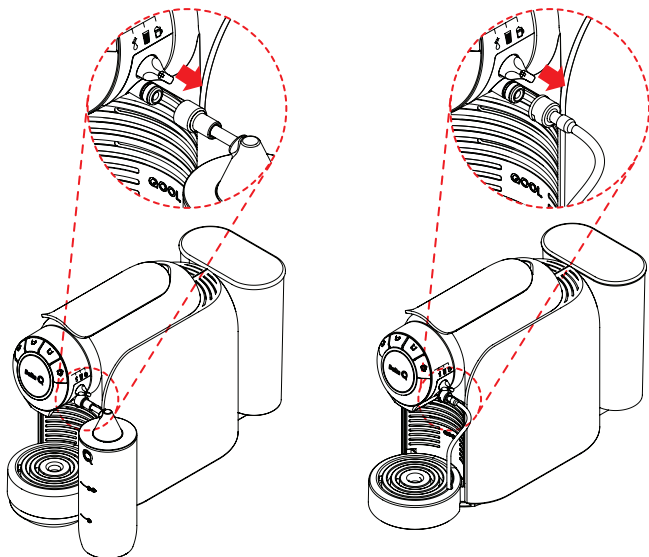

Rys. 31: Usunąć osad lub wyjąć rurkę ssącą z mleka.

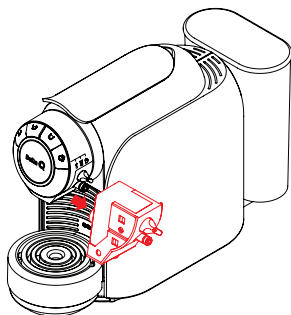

Rys. 32: Odłączyć system dozowania mleka.

Konserwacja systemu dozowania mleka

- Wcisnąć przycisk włączania/wyłączania, który znajduje się z tyłu urządzenia (patrz **rys. 5**).
- Usunąć osad lub wyjąć rurkę ssącą z mleka (patrz **rys. 31**).
- Następnie odłączyć system dozowania mleka, wyciągając łącznik (patrz **rys. 32**).
- Dokładnie zmyć czystą wodą wszelkie ślady mleka. Zanurzyć wszystkie części na kilka minut w gorącej wodzie z detergentem.
- Zmyć zimną czystą wodą i wytrzeć czystą szmatką.

Uwaga: System dozowania mleka i zbiornik na mleko można myć w zmywarce.



Ustawienia fabryczne

Uwaga: Fabrycznie zdefiniowane pojemności poszczególnych napojów to w przybliżeniu:

Espresso: 30cc
Kawa: 45cc
Herbata: 180cc
Galão: 190cc
Cappuccino: 190cc

Aby przywrócić oryginalne ustawienia fabryczne urządzenia, upewnić się, że urządzenie jest włączone (patrz **rys. 5**) i poczekać, aż przyciski panelu sterowania wskażą „Gotowe do użycia” (patrz **rys. 7**).



Rys. 33: Oryginalne ustawienie przycisków.

- Następnie nacisnąć równocześnie przyciski espresso i herbaty, aż wszystkie przyciski panelu sterowania zaczną migać trzykrotnie (patrz **rys. 33**).
- Gdy przyciski przestaną migać, ustawienia fabryczne zostały zresetowane.



OSTRZEŻENIA I ALARMY

Brak wody



Rys. 34: Świecące ostrzeżenie, informujące o braku wody w zbiorniku.

Podświetlenie przycisków espresso i herbaty miga (na czerwono) (patrz **rys. 34**), co oznacza, że w zbiorniku na wodę nie ma wystarczającej ilości wody do prawidłowego działania urządzenia. Uzupełnić wodę w zbiorniku, jeśli ma to miejsce w trakcie przygotowania napoju, ponownie podnieść dźwignię po przygotowaniu napoju, aby wypuścić kapsułkę do zbiornika na zużyte kapsułki. Nacisnąć jeden z przycisków panelu sterowania. Urządzenie powraca do trybu „Gotowe do użycia” (patrz **rys. 7**). Nacisnąć przycisk herbaty, aby rozpocząć czyszczenie.

Jeżeli po wykonaniu tej czynności ostrzeżenie świetlne pozostanie bez zmian, wyłączyć urządzenie, odczekać 2 minuty i włączyć je ponownie po 2 minutach. Jeżeli problem będzie się powtarzał, skontaktować się z **działem obsługi klienta i wsparcia technicznego (info.pl@deltacafes.com)**.

Pojemnik na zużyte kapsułki jest pełny/Brak kapsułek



Rys. 35: Świecące ostrzeżenie, informujące o tym, że pojemnik na zużyte kapsułki jest pełny.

Cztery przyciski przygotowania napojów migają (na czerwono) (patrz **rys. 35**), wskazując, że pojemnik na zużyte kapsułki jest pełny, co uniemożliwia prawidłowe działanie maszyny. Pojemnik musi zostać opróżniony i ponownie prawidłowo zamontowany na swoim miejscu. Ostrzeżenie zniknie, gdy urządzenie wykryje, że zbiornik na zużyte kapsułki jest prawidłowo umieszczony.

Jeżeli po wykonaniu tej czynności ostrzeżenie świetlne pozostanie bez zmian, wyłączyć urządzenie, odczekać 2 minuty i włączyć je ponownie. Jeżeli problem będzie się powtarzał, skontaktować się z **działem obsługi klienta i wsparcia technicznego (info.pl@deltacafes.com)**.

Czujnik temperatury (awaria NTC)



Rys. 36: Świecący alarm, informujący o awarii NTC.

Cztery przyciski przygotowania napojów zmieniają kolor na czerwony (patrz **rys. 36**). Wyłączyć urządzenie, odczekać 2 minuty i włączyć je ponownie. Jeżeli problem będzie się powtarzał, skontaktować się z **działem obsługi klienta i wsparcia technicznego (info.pl@deltacafes.com)**.





Rys. 37: Świecące ostrzeżenie o nieprawidłowym działaniu czujnika poziomu wody.

Awaria czujnika poziomu wody

Podświetlenie przycisków espresso i herbaty zmienia kolor na czerwony (patrz **rys. 37**), co wskazuje na uszkodzenie czujnika poziomu wody. Wyłączyć urządzenie, odczekać 2 minuty i włączyć je ponownie. Jeżeli problem będzie się powtarzał, skontaktować się z działem obsługi klienta i **wsparcia technicznego** (info.pl@deltacafes.com).



CZYSZCZENIE I KONSERWACJA



Ostrzeżenie: Przed czyszczeniem upewnić się, że urządzenie zostało wyłączone z gniazdka elektrycznego.

Aby uniknąć porażenia prądem, nie zanurzać kabla, wtyczki elektrycznej ani urządzenia w wodzie ani żadnym innym płynie. Po każdym użyciu sprawdzić, czy wtyczka została wyjęta z gniazdka elektrycznego.

Zaleca się okresowe wykonywanie poniższych czynności:

- W miarę możliwości czyścić urządzenie. Częste korzystanie z funkcji „Czyszczenie” zapewnia lepszą jakość napoju i właściwą konserwację sprzętu. Patrz rozdział „Czyszczenie” (strona 134).
- Do czyszczenia zbiornika na wodę używać suchej ściereczki.
- Zbiornik na zużyte kapsułki, tackę na filiżanki i tackę ociekacza można myć w wodzie i wycierać miękką ściereczką.
- Zewnętrzne powierzchnie urządzenia czyścić wilgotną ściereczką.
- Nigdy nie zanurzać sprzętu w wodzie ani w żadnym innym płynie

ODKAMIANIANIE

Aby ekspres do kawy działał sprawnie, regularnie usuwać osady mineralne (kamień) wytwarzane przez wodę. Zwrócić uwagę na jakość wody (twarda lub miękka) w miejscu użytkowania oraz częstotliwość korzystania z urządzenia.

Zaleca się przeprowadzanie odkamieniania urządzenia co trzy miesiące lub po przygotowaniu około 200 napojów z kapsułek Delta Q.

Postępować zgodnie z instrukcją bezpieczeństwa przedstawioną na opakowaniu zestawu do usuwania kamienia Delta Q. Unikać kontaktu roztworu do odkamieniania z oczami, skórą, urządzeniem i otaczającymi je powierzchniami.



ROZWIĄZYWANIE PROBLEMÓW

PROBLEM	ROZWIĄZANIE
Urządzenie nie włącza się. Przyciski sterowania nie działają	Sprawdzić, czy wtyczka została prawidłowo włożona do odpowiedniego gniazda i czy włącznik urządzenia jest prawidłowo włączony.
Dźwignia nie zamyka się do końca.	Sprawdzić, czy kapsułka nie pozostała wewnątrz urządzenia. Ponownie podnieść i opuścić dźwignię, aż miejsce na kapsułkę będzie puste i niezablokowane.
Kapsułka utknęła.	Sprawdzić, czy pojemnik na zużyte kapsułki nie jest pełny. W razie potrzeby pojemnik opróżnić i ponownie zamontować na swoim miejscu.
Napoje mleczne nie są tej jakości, co dotychczas.	Patrz rozdział „Czyszczenie i konserwacja systemu dozowania mleka” (patrz strona 144).
Pojawiają się ostrzeżenia świetlne, które nie zostały opisane w instrukcji.	Skontaktować się z działem obsługi klienta i wsparcia technicznego (info.pl@deltacafes.com) .



MILKQOOL

ENERGIA I ŚRODOWISKO

Energia

Delta Q projektuje i produkuje innowacyjne, wydajne urządzenia, które są łatwe w użyciu.

Aby poprawić wydajność energetyczną urządzenia, wprowadzono udoskonalenia i funkcje, które mają na celu zmniejszenie zużycia energii: urządzenie przechodzi w tryb gotowości automatycznie, gdy nie jest używane przez 10 minut. Więcej informacji na temat tej funkcji można znaleźć w rozdziale „Tryb gotowości” (patrz **strona 143**).

Środowisko

Aidez-nous à protéger l'environnement!



- Nie wyrzucać urządzeń elektrycznych jako niesortowanych odpadów komunalnych, korzystać ze specjalnych miejsc przeznaczonych do ich zbiórki. Skontaktować się z lokalnymi jednostkami samorządowymi w celu uzyskania informacji na temat zasad zbiórki. Jeżeli urządzenia elektryczne trafią na wysypiska śmieci, niebezpieczne substancje mogą przedostać się do wód gruntowych i do łańcucha pokarmowego, powodując szkody dla zdrowia i dobrego samopoczucia.





MANUAL V2.0 OUT2018

